

Защищаемые агрегаты: Двигатель, Коробка переключения передач

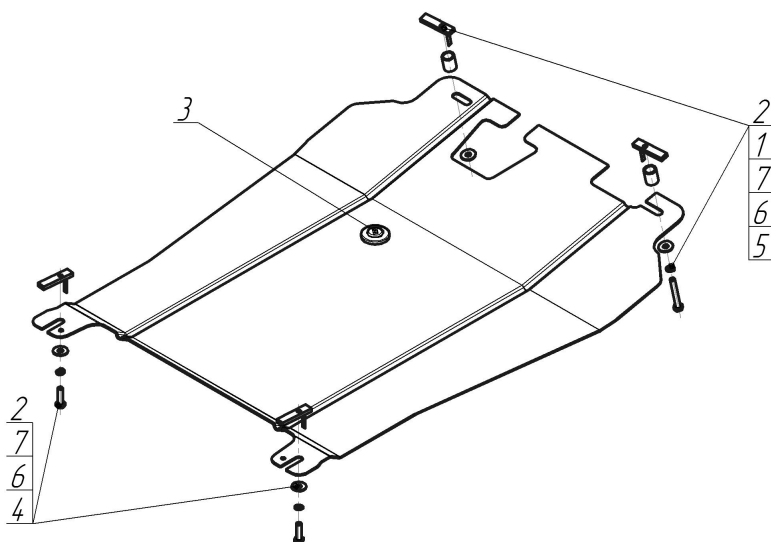





Материал защиты: 2 мм, Сталь



Марка	Модель	Объем	Год выпуска	Марка	Модель	Объем	Год выпуска
Citroen	C-Crosser (ep_)	2.0, 2.2, 2.4	2007-н.в.	Mitsubishi	Lancer X (cyz_a)	1.6, 1.8	2012-н.в.
Mitsubishi	ASX (ga_w_)	1.6, 1.8, 2.0	2010-2012	Mitsubishi	Outlander II (cw_w)	2.0, 2.2, 2.4	2006-2009
Mitsubishi	ASX (ga_w_)	1.6, 1.8, 2.0	2012-н.в.	Mitsubishi	Outlander II (cw_w)	2.0, 2.2, 2.4	2009-2012
Mitsubishi	Lancer (cx_a)	1.5, 1.6, 1.8, 2.0	2008-н.в.	Peugeot	4007 (gp_)	2.0, 2.2, 2.4	2007-н.в.
Mitsubishi	Lancer X (cyz_a)	1.5, 1.8, 2.0	2007-2012	Peugeot	4008	2.0	2012-н.в.



Комплект крепежа

1		Проставка 25		5		Болт DIN 933 – 8.8 08x060	2 шт
2		ПУ 60x14x6 A20 B10 M8		6		Шайба Гровера DIN 127 M08	4 шт
3		Демпфер жёлтый	1 шт	7		Шайба кузов. DIN 9021 M 08 *200*	4 шт
4		Болт DIN 933 – 8.8 08x030	2 шт				

Автомобиль без защиты

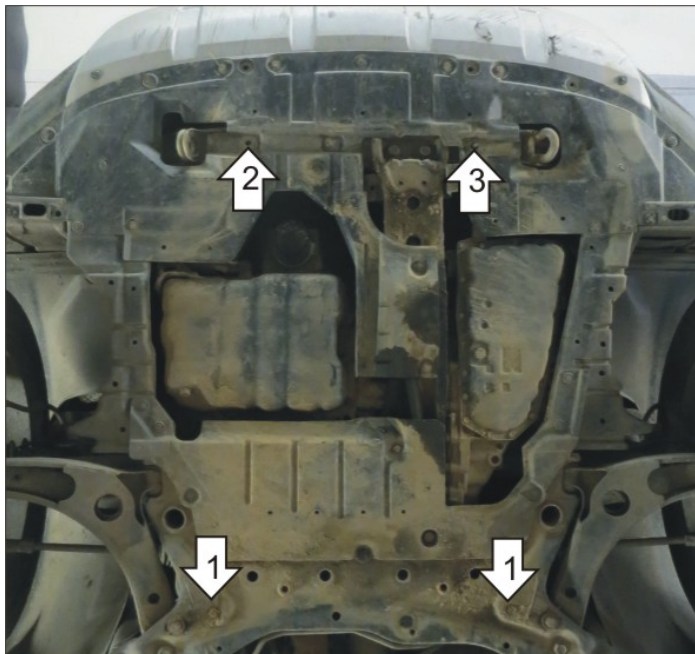

Автомобиль с защитой

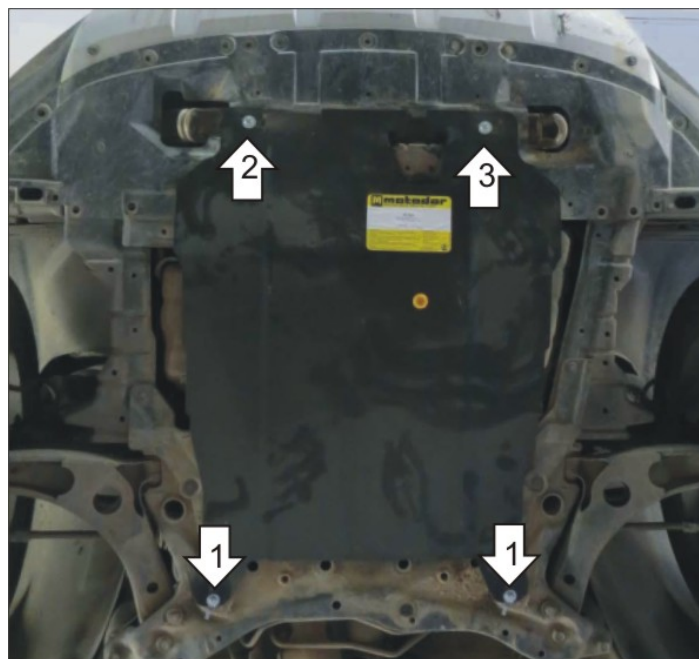

Порядок установки

1. В отверстия в подрамнике установить планки ПУ 60x14x6 М8, наживить Болты М8х30с Шайбами 8 и Гр. Шайбами 8, закрепить задние точки Защиты.
2. В пыльнике проделать отверстие напротив отверстия в поперечине справа, в них установить планку ПУ 60x14x6 и наживить Болт М8х60 с Проставкой 25, Шайбой 8 и Гр. Шайбой 8. Установить правую переднюю точку Защиты с открытым пазом.
3. Аналогично проделать отверстие в пыльнике слева, установить планку ПУ 60x14x6 М8 и прикрепить левую переднюю точку Защиты при помощи Болта М8х60 с Проставкой 1 25, Шайбой 8 и Гр. Шайбой 8. Затянуть весь крепеж.

Появились вопросы по установке? Заходите на сайт: oootrio.ru или звоните! 8-800-333-01-47

[Версия инструкции от](#)