

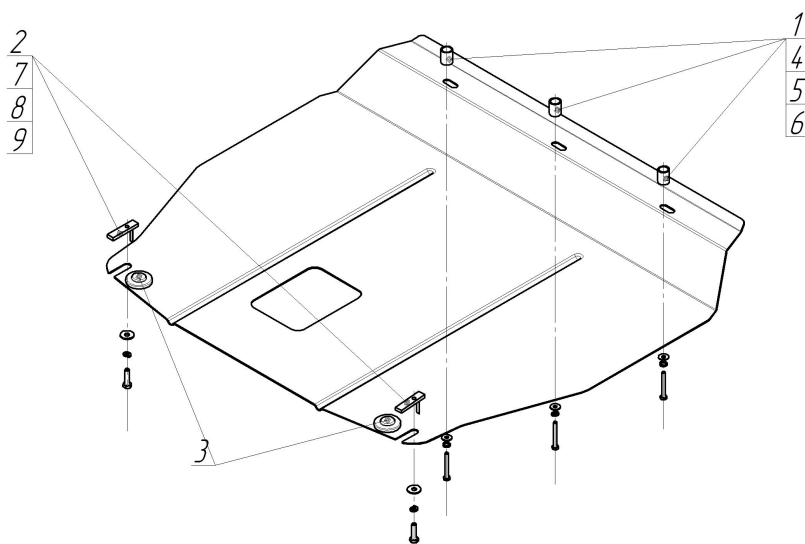











Марка	Модель	Объем	Год выпуска
KIA	Sorento (xm FI)	2.2, 2.4, 3.5	2012-н.в.



Комплект крепежа

1		Проставка 25	3 шт	6		Шайба кузов. DIN 9021 M 06	3 шт
2		ПУ 60x14x6 A20 B10 M8	2 шт	7		Болт DIN 933 – 8.8 08x035	
3		Демпфер жёлтый	2 шт	8		Шайба Гровера DIN 127 M08	2 шт
4		Болт DIN 933 – 8.8 06x050	3 шт	9		Шайба кузов. DIN 9021 M 08 *200*	2 шт
5		Шайба Гровера DIN 127 M06	3 шт				

Автомобиль без защиты

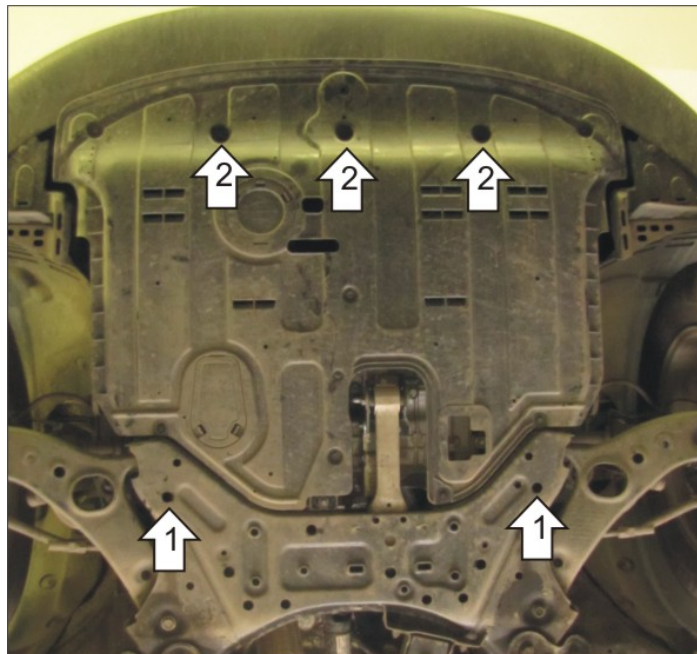

Автомобиль с защитой



Порядок установки

Защита устанавливается без снятия пыльника

1. Установить задние точки крепления, заложив в отверстия подрамника ПУ 60x14x6 и зафиксировав щит Болтами М8x30, Гр 8 и Ш8.
2. Установить передние точки крепления щита в штатные резьбовые отверстия при помощи Проставок 25, Болтов М6x50, Гр 6 и Ш6, предварительно вывернув штатные болты.

Появились вопросы по установке? Заходите на сайт: oootrio.ru или звоните! 8-800-333-01-47

[Версия инструкции от](#)