



Инструкция по установке

Артикул **60713**

Защищаемые агрегаты: Двигатель, Коробка переключения передач

Материал защиты: 2 мм, Сталь



Марка	Модель	Объем	Год выпуска
Ford	Mondeo	2.5	2015-н.в.

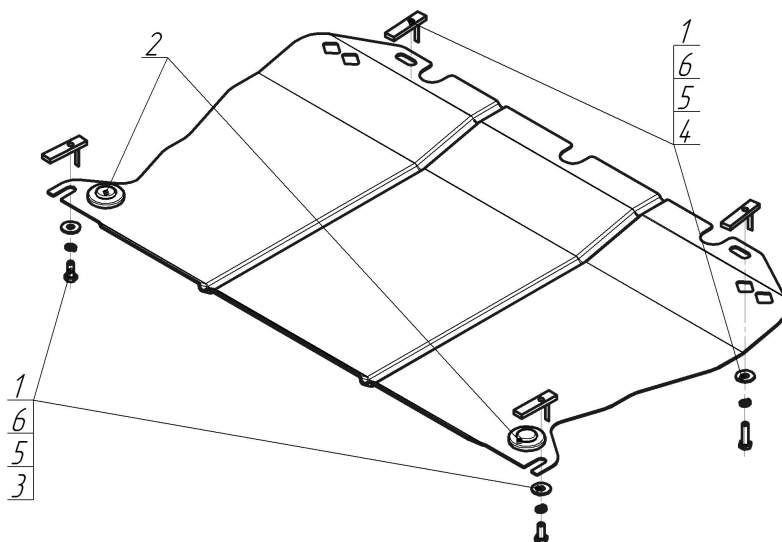

Комплект крепежа

1		ПУ 60x14x6 A20 B10 M8	4		Болт DIN 933 – 8.8 08x030	2 шт
2		Демпфер жёлтый	5		Шайба Гровера DIN 127 M08	4 шт
3		Болт DIN 933 – 8.8 08x020	2 шт		Шайба кузов. DIN 9021 M 08 *200*	4 шт

Автомобиль без защиты

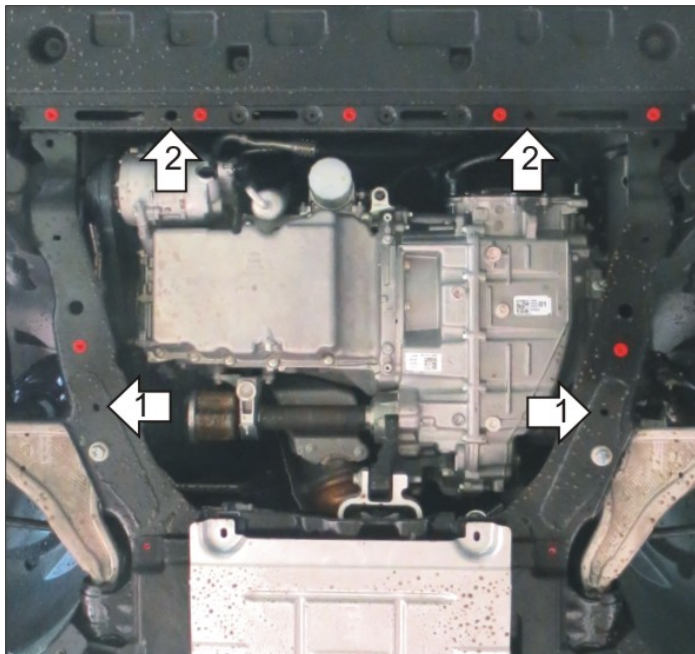

Автомобиль с защитой

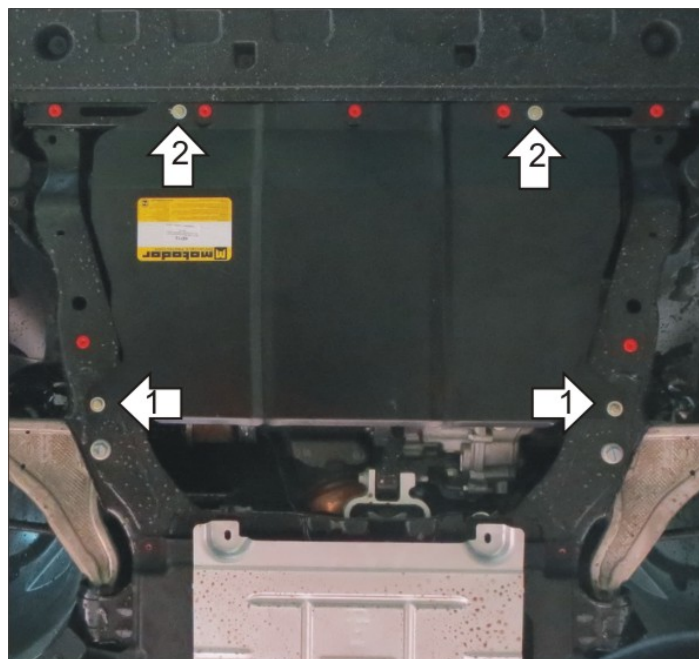

Порядок установки

1. Снять штатный пыльник двигателя. В отверстия в подрамнике установить Планки ПУ 60x14x6 М8 (усиком вверх), наживить на них Болты М8x20 с Шайбами и Гр. Шайбами 8, закрепить на них задние точки Защиты.
2. В отверстия в поперечине установить Планки ПУ 60x14x6 М8 и закрепить на них передние точки Защиты при помощи Болтов М8x30 с Шайбами и Гр. Шайбами 8. Затянуть весь крепеж и установить пыльник на место.

Появились вопросы по установке? Заходите на сайт: oootrio.ru или звоните! 8-800-333-01-47

Версия инструкции от