



## Инструкция по установке

Артикул **31103**

Защищаемые агрегаты: Двигатель, Коробка переключения передач

Материал защиты: 5 мм, Алюминий



Марка	Модель	Объем	Год выпуска	Марка	Модель	Объем	Год выпуска
Mazda	CX-9 (TB)	3.5, 3.7	2007-2009	Mazda	CX-9 (TB)	3.7	2012-н.в.
Mazda	CX-9 (TB)	3.7	2009-2012				

Изображение отсутствует

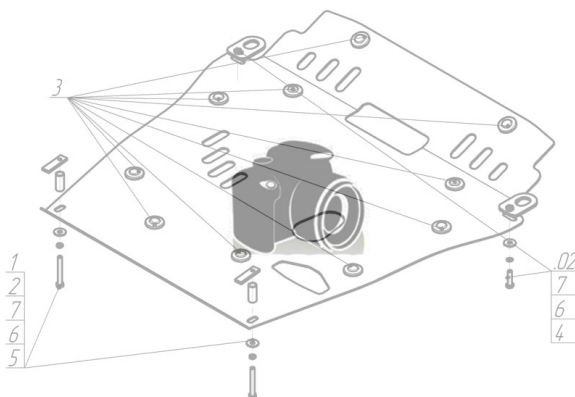

### Комплект крепежа

1		Крышка люка №5 Гальванизированная	1 шт	6		Шайба кузов. DIN 9021 M 08 *200*	2 шт
2		ПЗ 61x20x6 A40 M10	2 шт	7		Болт DIN 933 – 8.8 10x030	2 шт
3		ПР 70x20x6 A15 M10	2 шт	8		Болт DIN 933 – 8.8 10x080	2 шт
4		Демпфер жёлтый	4 шт	9		Шайба Гровера DIN 127 M10	4 шт
5		Болт DIN 933 – 8.8 08x010	2 шт	10		Шайба кузов. DIN 9021 M 10 *200*	4 шт

## Автомобиль без защиты

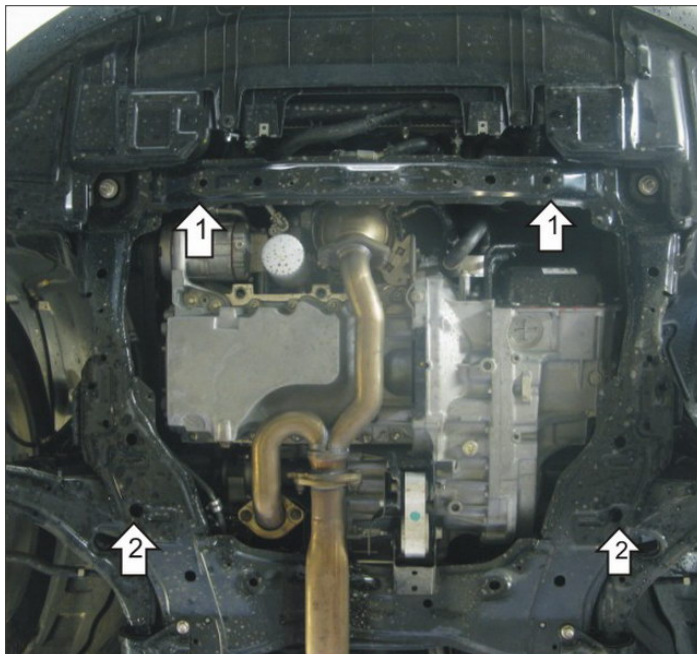

## Автомобиль с защитой

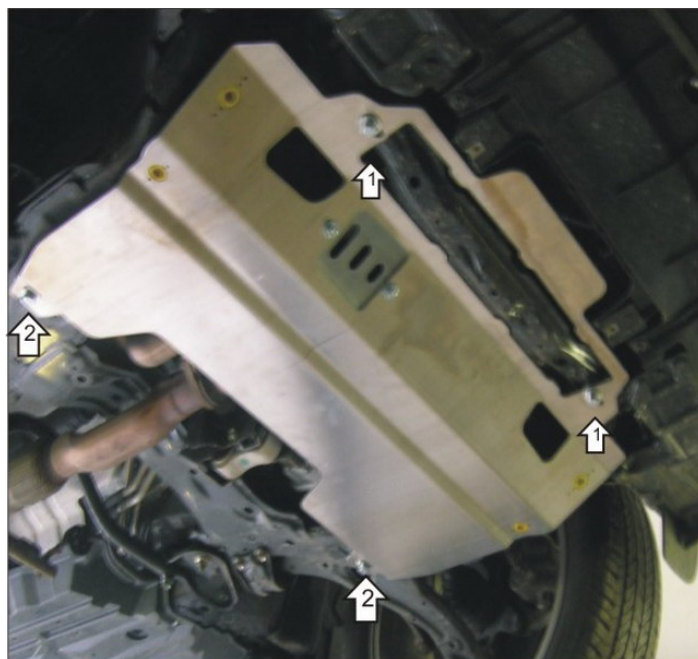

## Порядок установки

1. Снять пластиковый пыльник. Закрепить защиту первой группой крепежа на подрамник моторного отсека в передней части при помощи, закладываемых сверху ПЗ 61x20x6 А40 М10, Болтов 10x80, Шайб 10 и Гр. Шайб 10.
2. Закрепить защиту второй группой крепежа на подрамник моторного отсека в задней части, при помощи закладываемых ПР 70x20x6 А15 М10, Болтов М10x30, Шайб 10 и Гр. Шайб 10.

Появились вопросы по установке? Заходите на сайт: [oootrio.ru](http://oootrio.ru) или звоните! 8-800-333-01-47

[Версия инструкции от](#)