



## Инструкция по установке

Артикул **30702**

Защищаемые агрегаты: Двигатель, Коробка переключения передач

Материал защиты: 5 мм, Алюминий



| Марка | Модель   | Объем | Год выпуска | Марка | Модель   | Объем | Год выпуска |
|-------|----------|-------|-------------|-------|----------|-------|-------------|
| Ford  | Focus II | 1.8   | 2004-2007   | Ford  | Focus II | 1.8   | 2004-2007   |
| Ford  | Focus II | 1.8   | 2008-2010   | Ford  | Focus II | 1.8   | 2008-2010   |

### Изображение отсутствует

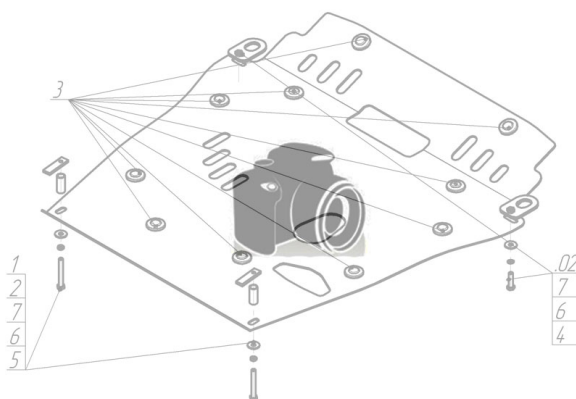

#### Комплект крепежа

|   |  |                                      |      |   |  |                                  |      |
|---|--|--------------------------------------|------|---|--|----------------------------------|------|
| 1 |  | Крышка люка №5<br>Гальванизированная | 1 шт | 5 |  | Болт DIN 933 – 8.8 08x010        | 2 шт |
| 2 |  | ПР 50x20x6 M8                        | 3 шт | 6 |  | Болт DIN 933 – 8.8 08x030        | 5 шт |
| 3 |  | ПУ 60x14x6 A20 B10 M8                | 2 шт | 7 |  | Шайба Гровера DIN 127 M08        | 5 шт |
| 4 |  | Демпфер жёлтый                       | 2 шт | 8 |  | Шайба кузов. DIN 9021 M 08 *200* | 7 шт |

## Автомобиль без защиты

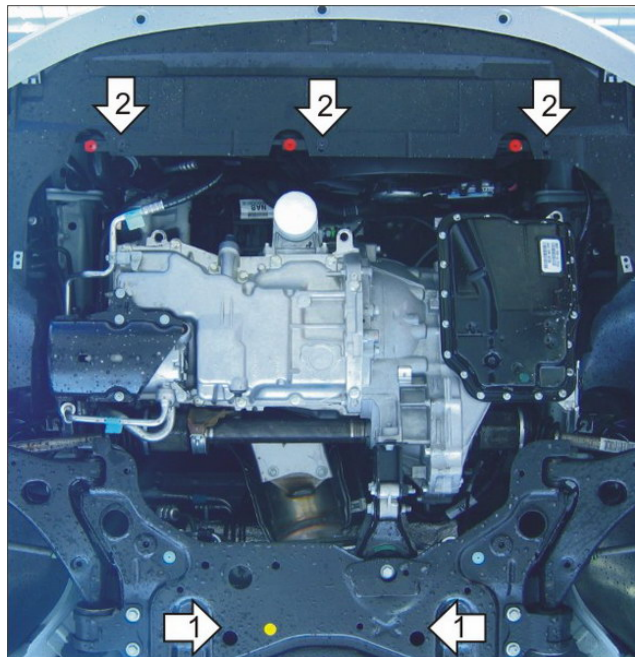

## Автомобиль с защитой

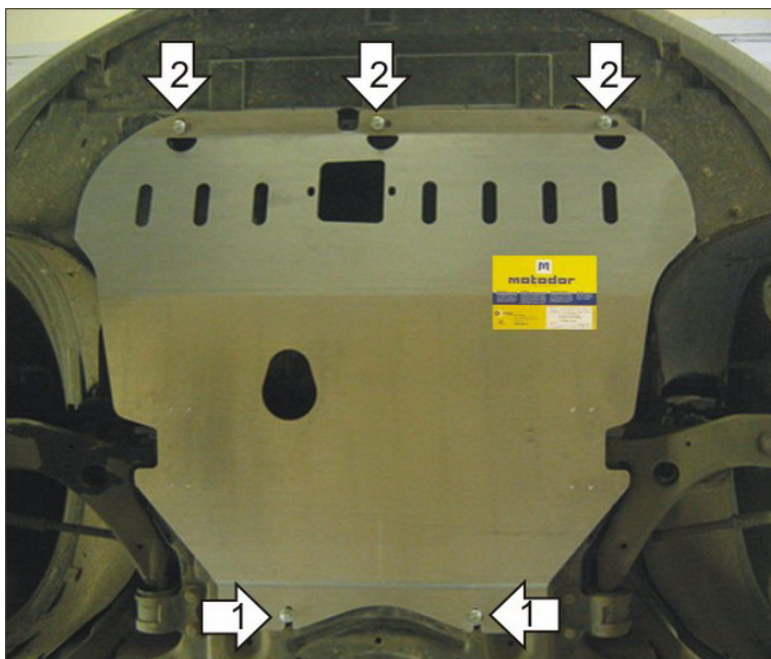

## Порядок установки

1. Снять штатный пластиковый пыльник. Установить задние точки защиты в отверстия подрамника с помощью ПУ 60x14x6 A20B10 M8 и Болтов M8x30.
2. Установить к поперечной балке опоры радиатора в крепежные отверстия переднего дефлектора передние точки защиты с помощью ПР 30x14x5 A10 M8 и Болтов M8x30.

Появились вопросы по установке? Заходите на сайт: [motodor.pro](http://motodor.pro) или звоните! 8-800-333-01-47

Версия инструкции от 19.02.2016 8:05:37