

Защищаемые агрегаты: Двигатель, Коробка переключения передач

Материал защиты: 5 мм, Алюминий





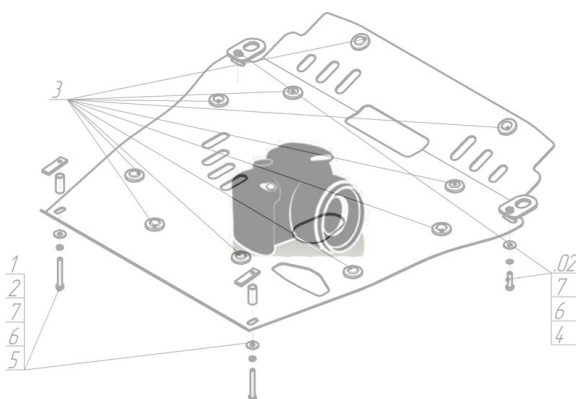

Марка	Модель	Объем	Год выпуска
BMW	7 (f01, F02, F03, F04)	3.0	2008-н.в.

## Изображение отсутствует



### Комплект крепежа

1		ПР 30x14x5 A10 M8	2 шт	6		Шайба кузов. DIN 9021 M 08 *200*	2 шт
2		ПР 50x20x6 M10	2 шт	7		Болт DIN 933 – 8.8 10x030	8 шт
3		ПР 80x20x6 M10	4 шт	8		Шайба Гровера DIN 127 M10	8 шт
4		Болт DIN 933 – 8.8 08x110	2 шт	9		Шайба кузов. DIN 9021 M 10 *200*	8 шт
5		Шайба Гровера DIN 127 M08	2 шт				

## Автомобиль без защиты



## Автомобиль с защитой



## Порядок установки

1. Снять штатный пыльник и установить передний щит на задние крепления к подрамнику при помощи ПР 80x20x6 M10 и Болтов M10x30 с Шайбами 10 и Гроверами 10.
2. Установить передние крепления переднего щита при помощи Проставок и Болтов M8x110 с Шайбами 8 и Гроверами 8.
3. Подрезать шумо- и теплоизоляцию и кронштейны крепления пыльника у коробки передач в районе крепления задних кронштейнов и установить кронштейны при помощи ПУ 60x14x6 A20 B10 M8, Болтов M8x30 с Шайбами 8 и Гроверами 8.
4. Установить задний щит на передние крепления к подрамнику при помощи ПР 80x20x6 M10 с Болтами M10x30 с Шайбами 10 и Гроверами 10.
5. Прикрепить задний щит к задним кронштейнам при помощи Болтов M10x30 с Шайбами 10 и Гроверами 10.
6. Прикрепить верх защиты на штатные места заводской пыльник.

Появились вопросы по установке? Заходите на сайт: [motodor.pro](http://motodor.pro) или звоните! 8-800-333-01-47

Версия инструкции от 19.02.2016 8:08:26