

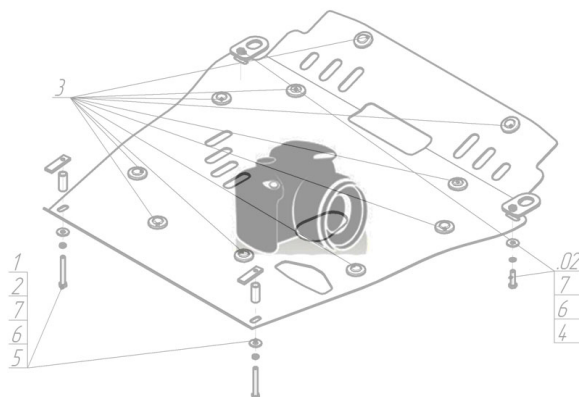













Марка	Модель	Объем	Год выпуска
BMW	X5 (e70)	3.0, 3.5	2010-2013

Изображение отсутствует



Комплект крепежа

1		КЛ 51x20 A40 M8	4 шт	4		Демпфер жёлтый	3 шт
10		Болт DIN 933 – 8.8 10x040	2 шт	5		Болт DIN 933 – 8.8 08x030	4 шт
11		Шайба Гровера DIN 127 M10	4 шт	6		Болт DIN 933 – 8.8 08x050	2 шт
12		Шайба кузов. DIN 9021 M 10 *200*	4 шт	7		Шайба Гровера DIN 127 M08	6 шт
2		ПР 30x14x5 A10 M8	2 шт	8		Шайба кузов. DIN 9021 M 08 *200*	6 шт
3		ПР 50x20x6 M10	2 шт	9		Болт DIN 933 – 8.8 10x030	2 шт

Автомобиль без защиты

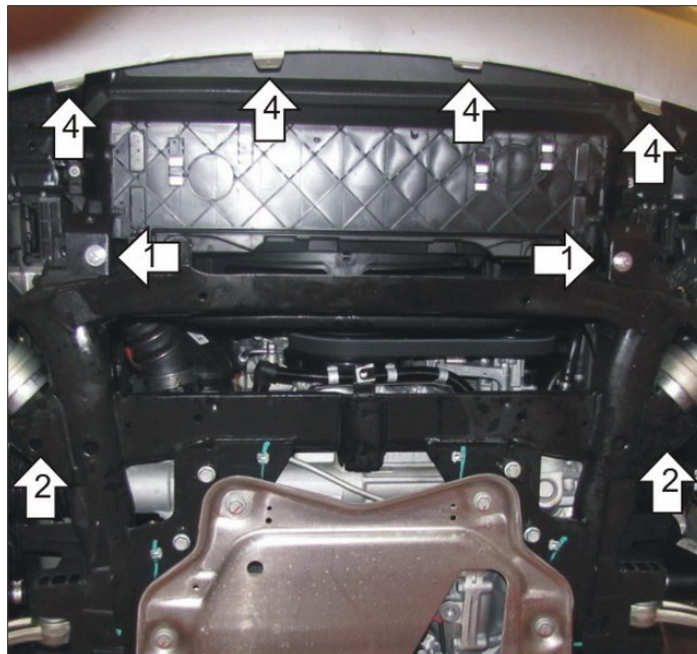

Автомобиль с защитой

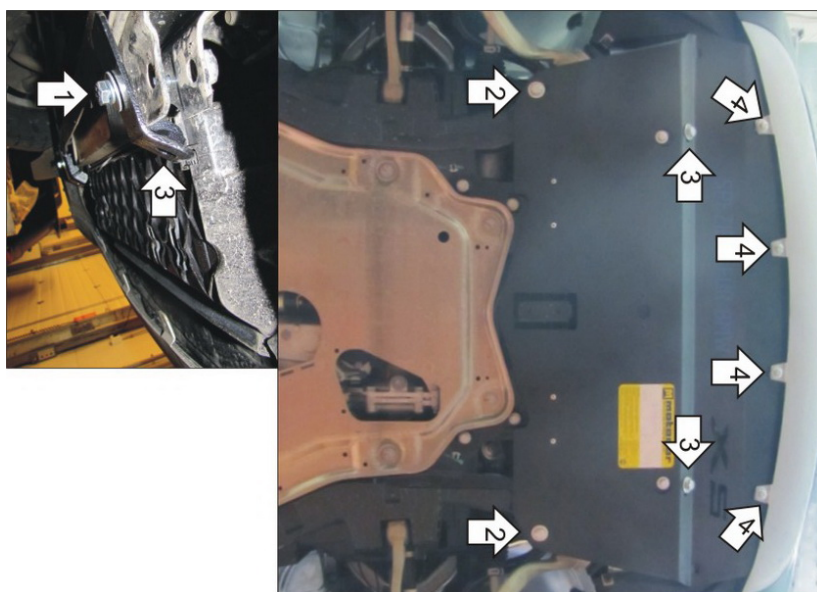

Порядок установки

1. Снять штатный пластиковый пыльник. Установить в штатные отверстия поперечной балки Кронштейны при помощи Пр 30x14x6 А10 М8, Проставок 25 и Болтов М8x50.
2. Установить в отверстия подрамника а/м задние точки защиты при помощи ПР 70x20x6 А15 М10 и Болтов М10x20.
3. Установить на ранее закрепленные Кронштейны передние точки защиты при помощи Болтов М10x30.
4. Закрепить крепления бампера на резьбовые отверстия защиты при помощи Болтов М8x20.

Появились вопросы по установке? Заходите на сайт: motodor.pro или звоните! 8-800-333-01-47

Версия инструкции от 19.02.2016 8:07:57