

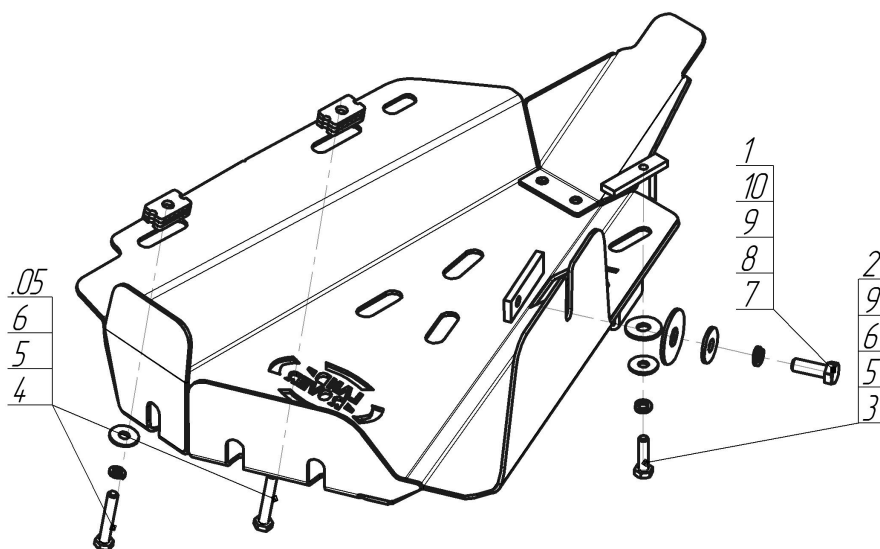













| Марка | Модель | Объем | Год выпуска | Марка | Модель | Объем | Год выпуска |
|------------|---------------|----------|-------------|------------|-------------------|----------|-------------|
| Land Rover | Discovery III | 2.7 | 2004-2009 | Land Rover | Range Rover Sport | 3.0, 3.6 | 2005-2009 |
| Land Rover | Discovery IV | 2.7, 3.0 | 2009-2014 | Land Rover | Range Rover Sport | 3.0, 3.6 | 2009-2012 |
| Land Rover | Discovery IV | 3.0 | 2014-н.в. | Land Rover | Range Rover Sport | | 2009-2012 |



Комплект крепежа

| | | | | | | | |
|----|---|----------------------------|------|---|---|----------------------------------|------|
| 05 |  | Балка | | 5 |  | Шайба Гровера DIN 127 M08 | 3 шт |
| 1 |  | ПР 70x20x6 A15 M10 | 1 шт | 6 |  | Шайба кузов. DIN 9021 M 08 *200* | 3 шт |
| 10 |  | Шайба кузов. DIN 9021 M 14 | 1 шт | 7 |  | Болт DIN 933 – 8.8 10x030 | 1 шт |
| 2 |  | ПУ 60x14x6 A20 B10 M8 | 1 шт | 8 |  | Шайба Гровера DIN 127 M10 | 1 шт |
| 3 |  | Болт DIN 933 – 8.8 08x030 | 1 шт | 9 |  | Шайба кузов. DIN 9021 M 10 *200* | 2 шт |
| 4 |  | Болт DIN 933 – 8.8 08x050 | 2 шт | | | | |

Автомобиль без защиты

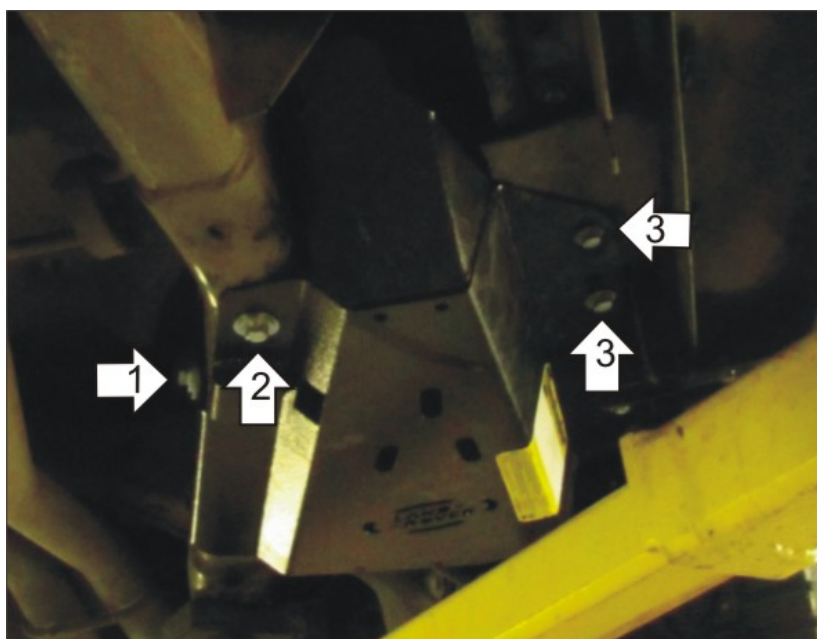

Автомобиль с защитой



Порядок установки

1. Выкрутить штатные болты крепления порога (или демонтировать клипсы, в зависимости от а/м). Установить на их место левые точки защиты при помощи Пластин, Болтов М8х50, Шайб 8 и Гроверов 8.
2. Установить в отверстие лонжерона рамы ПР 70х20х6 А15 М10 с наживленным Болтом М10х30, Шайбой 10, 14 и Гровером 10. После чего закрепить заднюю правую точку защиты.
3. Установить в отверстие лонжерона рамы переднюю правую точку защиты при помощи ПУ 60х14х6 А20В10 М8, Болта М8х30, Шайб 8 и 10 и Гровера 8.

Появились вопросы по установке? Заходите на сайт: motodor.pro или звоните! 8-800-333-01-47

Версия инструкции от 19.02.2016 9:09:41