

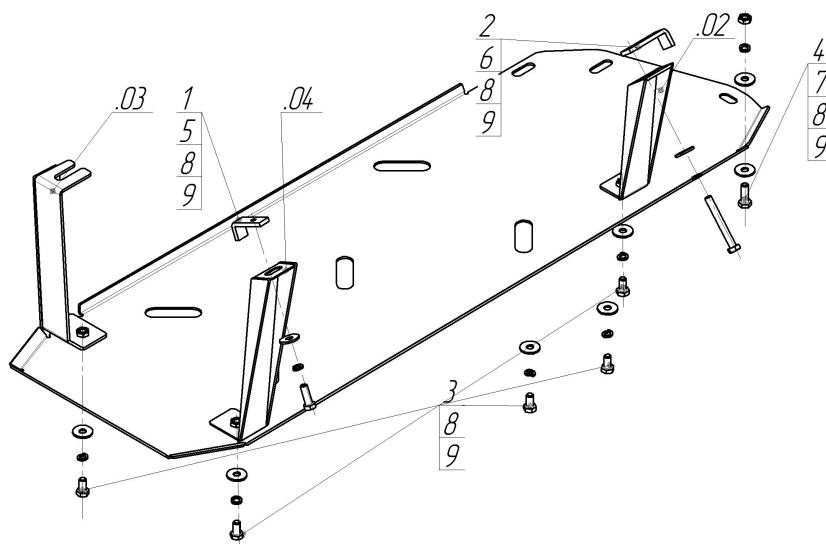













Марка	Модель	Объем	Год выпуска
Chevrolet	TrailBlazer	2.8	2012-н.в.



Комплект крепежа

02		Балка		4		Болт DIN 933 – 8.8 10x030	1 шт
03		Балка		5		Болт DIN 933 – 8.8 10x035	1 шт
04		Балка		6		Болт DIN 933 – 8.8 10x080	1 шт
1		ПЗ 56x20x6 A30 M10	1 шт	7		Гайка DIN 934 M 10x1,25	
2		ПЗ 79x20x6 A60 M10	1 шт	8		Шайба Гровера DIN 127 M10	9 шт
3		Болт DIN 933 – 8.8 10x020	5 шт	9		Шайба кузов. DIN 9021 M 10 *200*	8 шт

Автомобиль без защиты

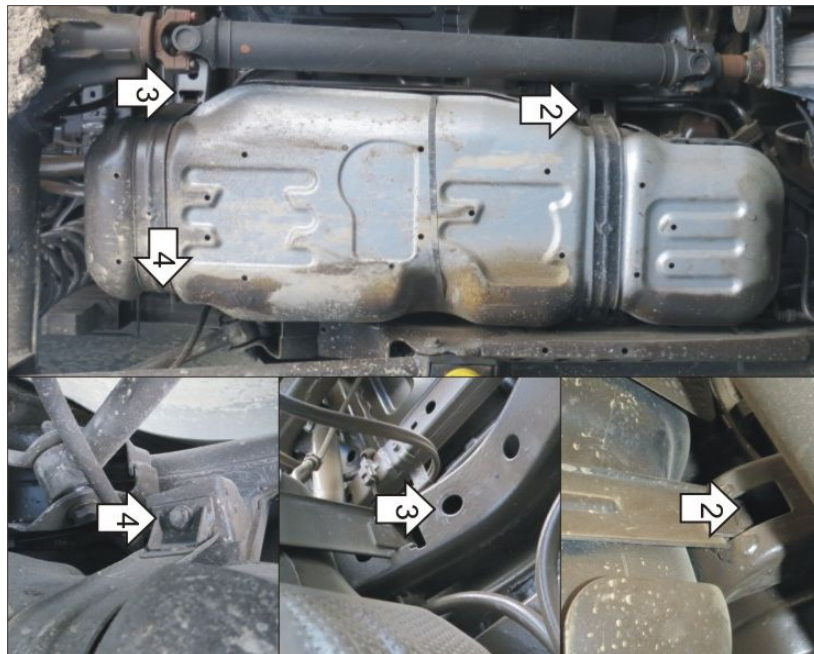

Автомобиль с защитой

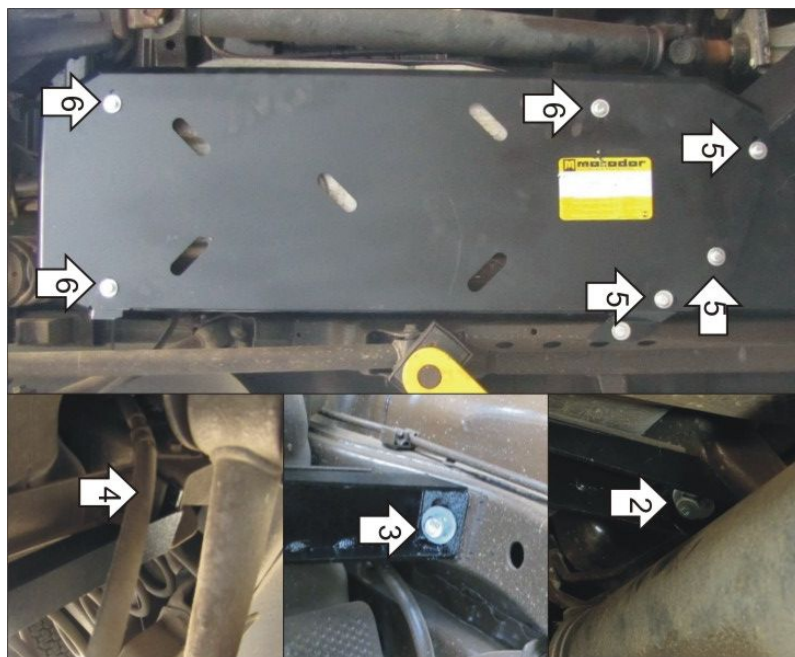

Порядок установки

1. Защита ставится только с защитой раздаточной коробки арт. 13011.
2. Установить передний Кронштейн в месте прелпения хомута бака, заложив за поперечную балку рамы ПЗ 79х20х6 М10, и притянув к ней Кронштейн при помощи Болта М10х80, ГР 10 и Ш10
3. Установить задний правый кронштейн в месте крепления шомута бака к раме, заложив в отверстие поперечной балки ПЗ 56х20х6 М10, и зафиксировав его при помощи Болта М10х35, ГР10 и Ш10.
4. Установить задний левый Кронштейн под гайку крепления хомута бака.
5. Установить передние точки крепления Щита к Балке защиты арт.13011 при помощи Болтов М10х20, ГР10 и Ш10 и соединить Щиты при помощи Гайки М10 , Болта М10х30 ,ГР10 и Ш10
6. Установить точки крепления щита к кронштейнам при помощи болтов М10х20, Гр190 и Ш10

Появились вопросы по установке? Заходите на сайт: motodor.pro или звоните! 8-800-333-01-47

Версия инструкции от 19.02.2016 9:08:04