

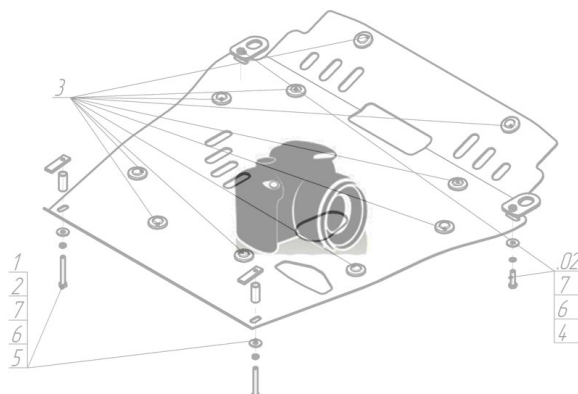









Марка	Модель	Объем	Год выпуска
Subaru	Forester	2.0, 2.5	2013-н.в.

Изображение отсутствует



Комплект крепежа

1		ПУ 60x14x6 A20 B10 M8	2 шт	5		Болт DIN 933 – 8.8 10x020	4 шт
2		Болт DIN 933 – 8.8 08x030	2 шт	6		Шайба Гровера DIN 127 M10	4 шт
3		Шайба Гровера DIN 127 M08	2 шт	7		Шайба кузов. DIN 9021 M 10 *200*	4 шт
4		Шайба кузов. DIN 9021 M 08 *200*	2 шт				

Автомобиль без защиты

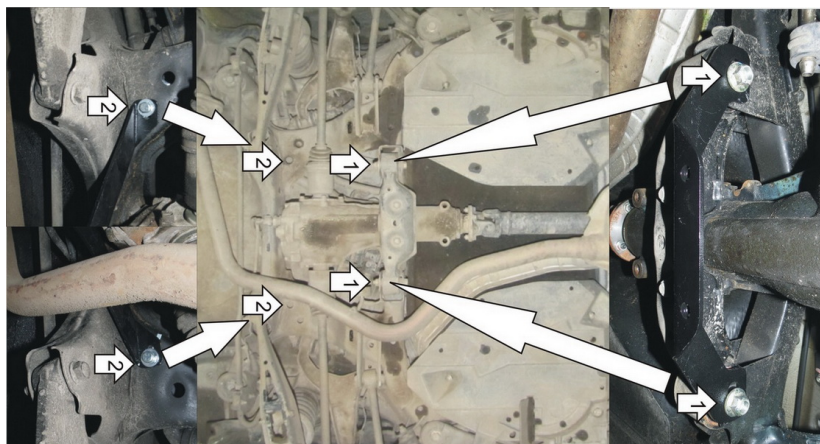

Автомобиль с защитой

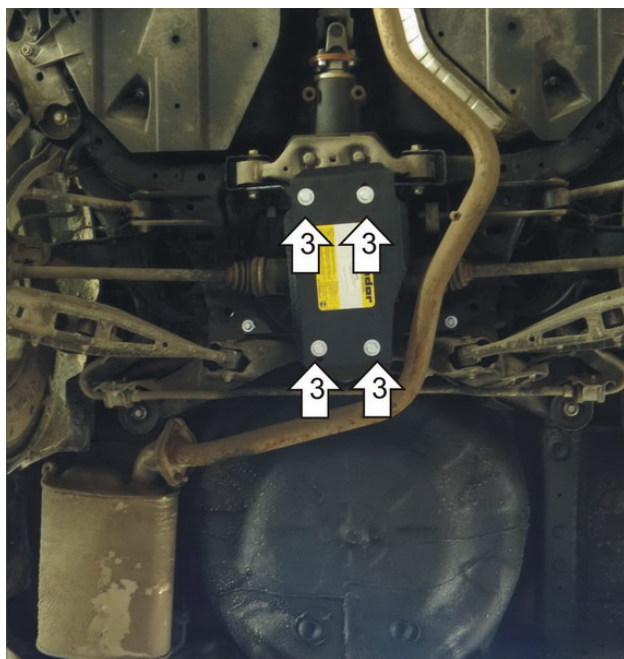

Порядок установки

1. Отвернуть гайки крепления сайлент-блоков заднего дифференциала и прикрепить на них Передний Кронштейн.
2. В отверстия в подрамнике закрепить Задний Кронштейн при помощи ПУ 60x14x6 А20 М8 и болтов М8x30 с Шайбами 8 и Гроверами 8.
3. К Кронштейнам прикрепить Щит при помощи Болтов М10x20 с Шайбами 10 и Гроверами 10.

Появились вопросы по установке? Заходите на сайт: motodor.pro или звоните! 8-800-333-01-47

Версия инструкции от 19.02.2016 9:10:40