

Защищаемые агрегаты: Двигатель, Коробка переключения передач

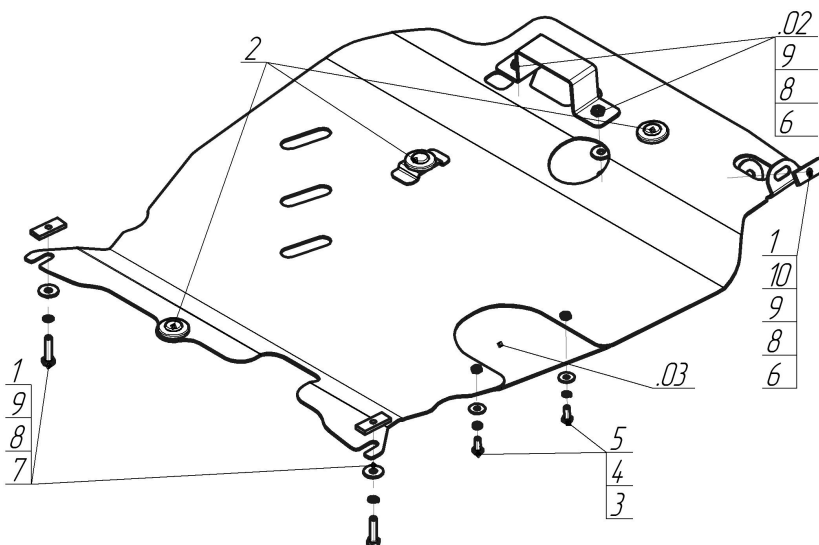











Материал защиты: 3 мм, Сталь



Марка	Модель	Объем	Год выпуска	Марка	Модель	Объем	Год выпуска
Citroen	C-Crosser	2.0, 2.2, 2.4	2007-2012	Mitsubishi	Outlander XL	2.0, 2.2, 2.4, 3.0	2009-2012
Mitsubishi	Outlander XL	3.0	2007-2009	Peugeot	4007	2.0, 2.2, 2.4	2007-2012
Mitsubishi	Outlander XL	2.0, 2.2, 2.4, 3.0	2007-2009				



Комплект крепежа

02		Балка		4		Шайба Гровера DIN 127 M08	2 шт
03		Балка		5		Шайба кузов. DIN 9021 M 08 *200*	2 шт
1		ПР 50x20x6 M10	3 шт	6		Болт DIN 933 – 8.8 10x030	3 шт
10		Шайба кузов. DIN 9021 M 14	1 шт	7		Болт DIN 933 – 8.8 10x040	2 шт
2		Демпфер жёлтый	3 шт	8		Шайба Гровера DIN 127 M10	5 шт
3		Болт DIN 933 – 8.8 08x020	2 шт	9		Шайба кузов. DIN 9021 M 10 *200*	5 шт

Автомобиль без защиты

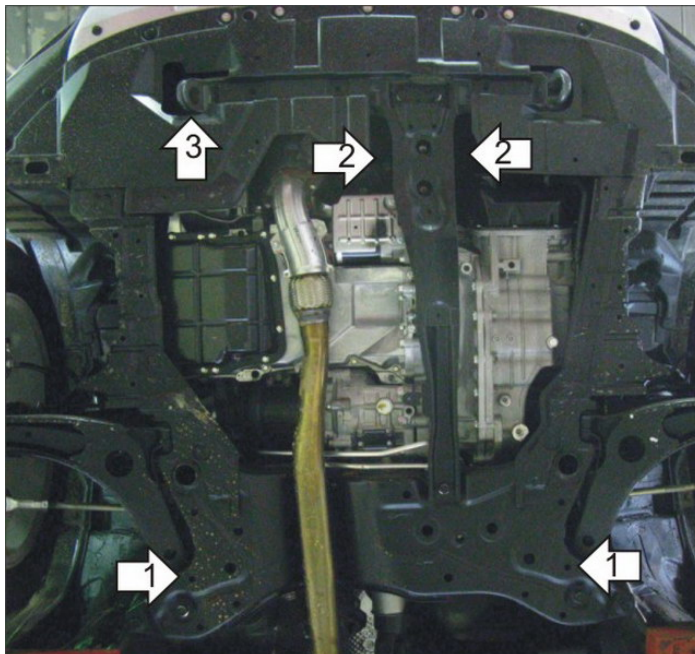

Автомобиль с защитой

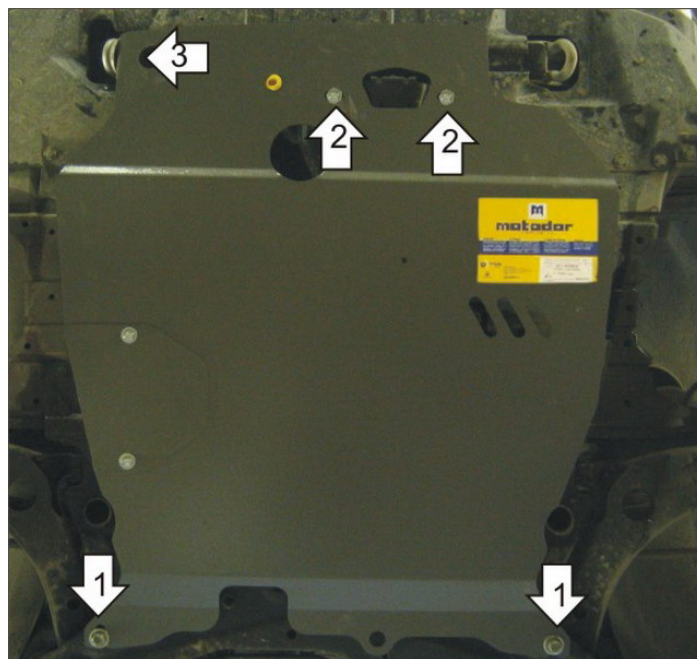

Порядок установки

1. Установить на поперечную балку передней подвески задние точки крепления Защиты при помощи ПР 50x20x6 M10, Болтов M10x30, Шайб 10 и Гроверов 10.
2. Установить на продольную балку подрамника средние точки крепления Защиты при помощи Скобы, Болтов M10x40, Шайб 10 и Гроверов 10.
3. Установить на буксировочную проушину переднюю точку крепления Защиты при помощи ПР 50x20x6 M10, Болта M10x40, Шайбы 14, Шайбы 10 и Гровера 10.

Появились вопросы по установке? Заходите на сайт: motodor.pro или звоните! 8-800-333-01-47

Версия инструкции от 19.02.2016 9:09:22