

Защищаемые агрегаты: Двигатель, Коробка переключения передач

Материал защиты: 3 мм, Сталь







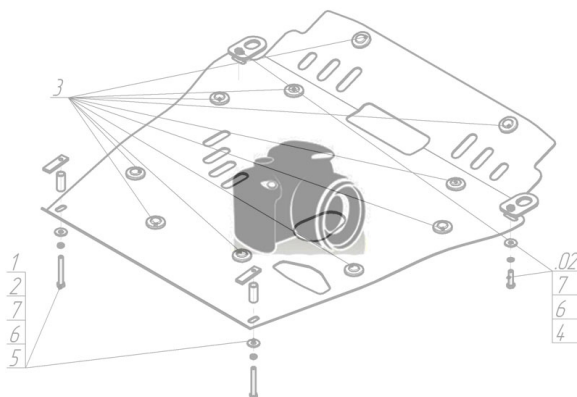



Марка	Модель	Объем	Год выпуска
Mitsubishi	L 200	2.5	2004-2006

Изображение отсутствует



Комплект крепежа

1		ПР 50x20x6 M10	2 шт	5		Шайба кузов. DIN 9021 M 08 *200*	7 шт
2		Демпфер жёлтый	2 шт	6		Болт DIN 933 – 8.8 10x030	2 шт
3		Болт DIN 933 – 8.8 08x030	7 шт	7		Шайба Гровера DIN 127 M10	2 шт
4		Шайба Гровера DIN 127 M08	7 шт	8		Шайба кузов. DIN 9021 M 10 *200*	2 шт

Автомобиль без защиты

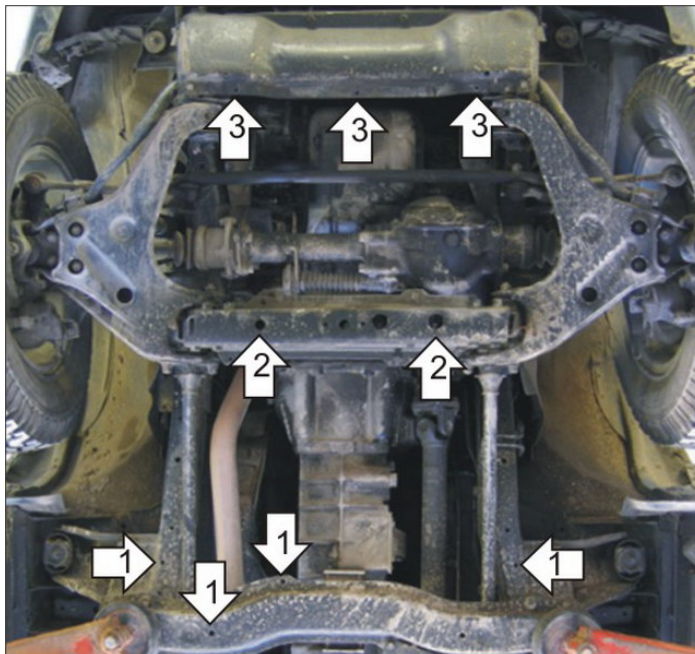

Автомобиль с защитой

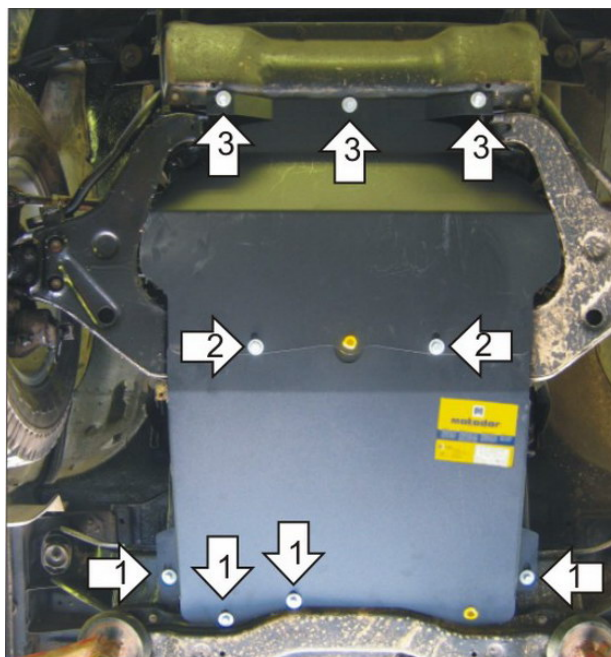

Порядок установки

1. Снять пластиковый пыльник. Установить на поперечную балку подрамника в штатные резьбовые отверстия задние точки крепления второго Щита Защиты при помощи Болтов М8х30, Шайб 8 и Гроверов 8.
2. Установить на поперечную балку передней подвески передние точки крепления второго Щита и задние точки крепления первого Щита Защиты при помощи ПР 50х20х6 М10, Болтов М10х30, Шайб 10 и Гроверов 10.
3. Установить на подрамник под радиатором в штатные резьбовые отверстия передние точки крепления первого Щита Защиты при помощи Болтов М8х30, Шайб 8 и Гроверов 8.

Появились вопросы по установке? Заходите на сайт: motodor.pro или звоните! 8-800-333-01-47

Версия инструкции от 19.02.2016 8:58:30