

Защищаемые агрегаты: Двигатель, Коробка переключения передач

Материал защиты: 2 мм, Сталь







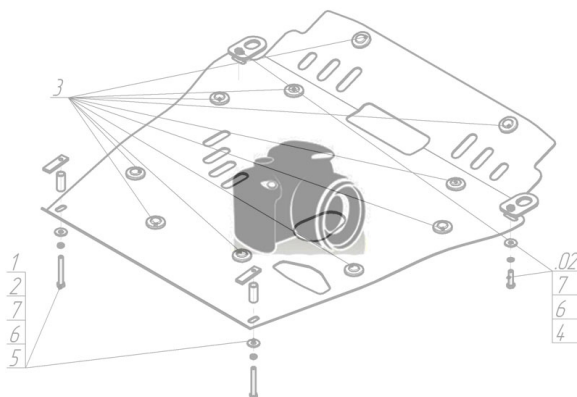







Марка	Модель	Объем	Год выпуска	Марка	Модель	Объем	Год выпуска
Lexus	LS 400	4.0	1994-2000	Lexus	LS 400	4.0	1994-2000

## Изображение отсутствует



### Комплект крепежа

1		Уголок A25 M10		4		Болт DIN 933 – 8.8 08x030	2 шт
10		Гайка DIN 934 M 10x1,25		5		Шайба Гровера DIN 127 M08	2 шт
11		Шайба Гровера DIN 127 M10	10 шт	6		Шайба кузов. DIN 9021 M 08 *200*	2 шт
12		Шайба кузов. DIN 9021 M 10 *200*	10 шт	7		Болт DIN 933 – 8.8 10x020	2 шт
2		ПР 50x20x6 M8	2 шт	8		Болт DIN 933 – 8.8 10x030	2 шт
3		Демпфер жёлтый	2 шт	9		Болт DIN 933 – 8.8 10x040	4 шт

## Автомобиль без защиты

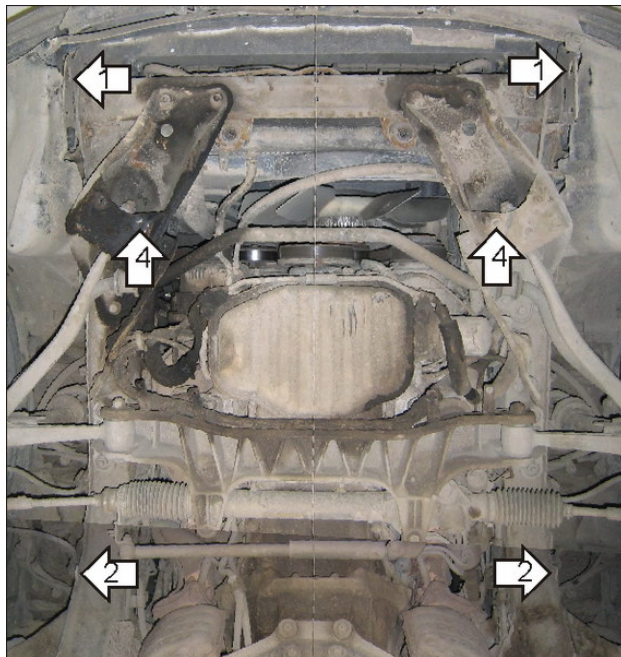

## Автомобиль с защитой

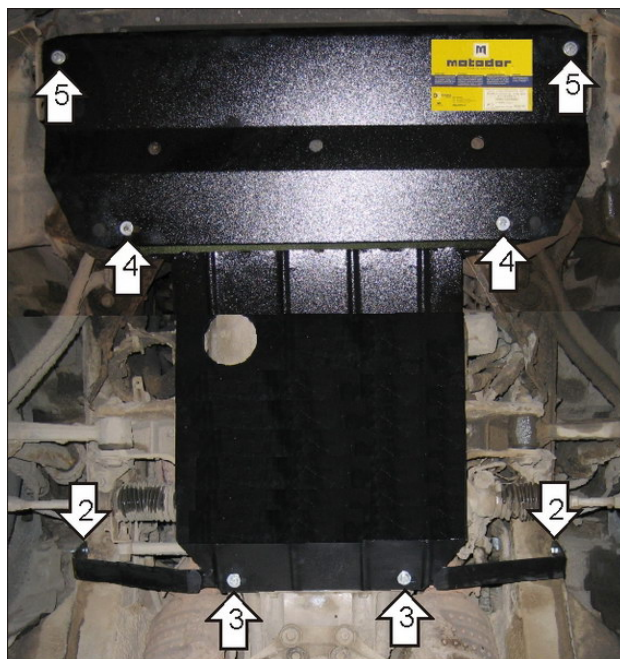

## Порядок установки

1. Закрепить к транспортировочным проушинам Уголки A25 M10 при помощи Болтов M10x40 с Шайбами и Гр. Шайбами 10.
2. Установить к лонжеронам Балку Болтами M10x30, Гайками M10 с Шайбами и Гр. Шайбами 10.
3. Закрепить задние точки защиты к Балке Болтами M10x40 с Шайбами и Гр. Шайбами 10.
4. Соосно с отверстиями в усилителях подрамника передней подвески установить ПР 50x20x6 M8. Закрепить средние точки защиты Болтами M8x30 с Шайбами и Гр. Шайбами 8.
5. Закрепить к Уголкам передние точки защиты Болтами M10x20 с Шайбами и Гр. Шайбами 10.

Появились вопросы по установке? Заходите на сайт: [motodor.pro](http://motodor.pro) или звоните! 8-800-333-01-47

Версия инструкции от 19.02.2016 8:57:22