

Защищаемые агрегаты: Двигатель, Коробка переключения передач

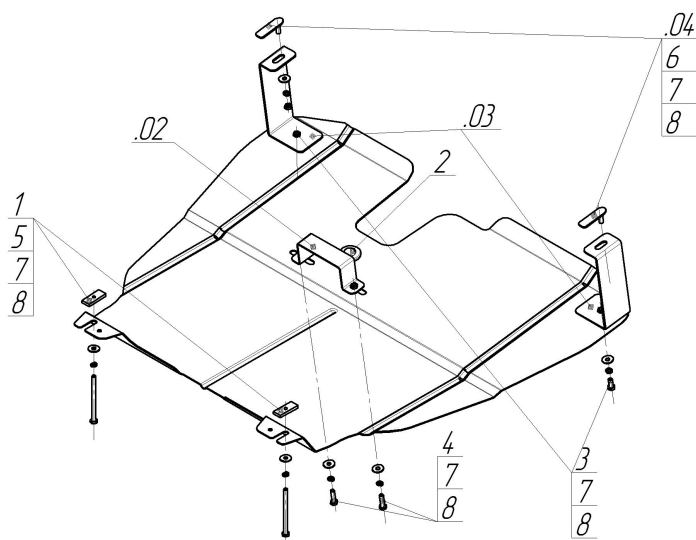









Материал защиты: 2 мм, Сталь



Марка	Модель	Объем	Год выпуска	Марка	Модель	Объем	Год выпуска
Volvo	S40	1.6, 1.8, 1.9, 2.0	1995-2003	Volvo	V40	1.6, 1.8, 1.9, 2.0	1995-2004



Комплект крепежа

02		Балка		4		Болт DIN 933 – 8.8 08x030	4 шт
03		Балка		5		Болт DIN 933 – 8.8 08x110	2 шт
04		Балка		6		Гайка DIN 934 M 08	2 шт
1		ПР 50x20x6 M8	2 шт	7		Шайба Гровера DIN 127 M08	10 шт
2		Демпфер жёлтый	1 шт	8		Шайба кузов. DIN 9021 M 08 *200*	10 шт
3		Болт DIN 933 – 8.8 08x020	2 шт				

Автомобиль без защиты

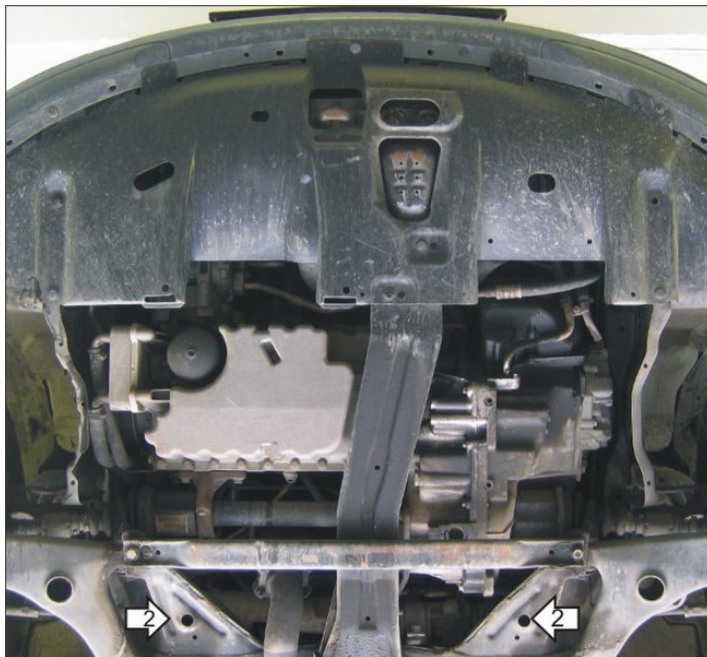

Автомобиль с защитой

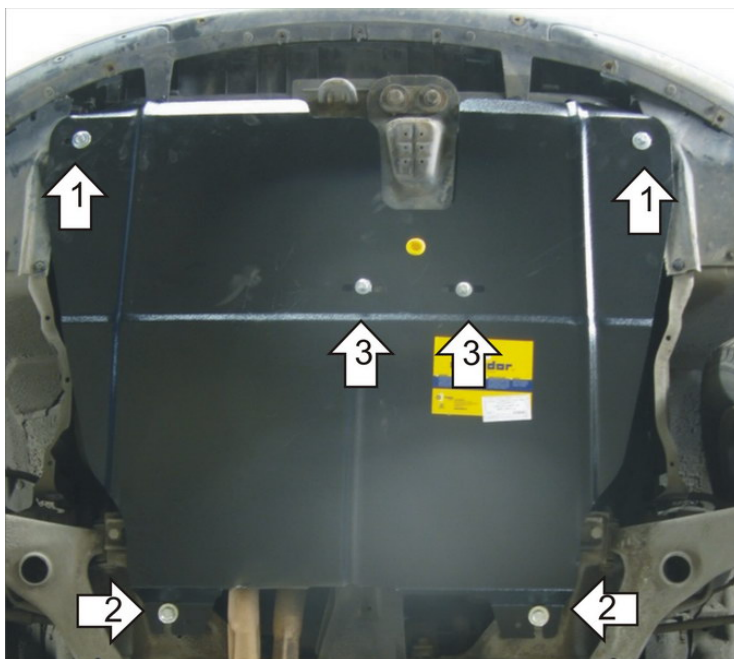

Порядок установки

1. Снять штатный пластиковый пыльник. Установить в отверстия лонжеронов Кронштейны с помощью Планок со шпилькой, Шайб 8 Гр. Шайб 8 и Гаяк М8.
2. Установить Защиту задними открытыми пазами с помощью ПР 50x20x6 М8, Болтов М8x110, Шайб 8 и Гр. Шайб 8.
3. Закрепить средние точки Защиты к продольной балке а/м с помощью Скобы, Болтов М8x30, Шайб 8 и Гр. Шайб 8.
4. Закрепить передние точки Защиты к ранее установленным кронштейнам с помощью Болтов М8x20, Шайб 8 и Гр. Шайб 8.

Появились вопросы по установке? Заходите на сайт: motodor.pro или звоните! 8-800-333-01-47

Версия инструкции от 19.02.2016 9:02:52