

Защищаемые агрегаты: Двигатель, Коробка переключения передач

Материал защиты: 2 мм, Сталь

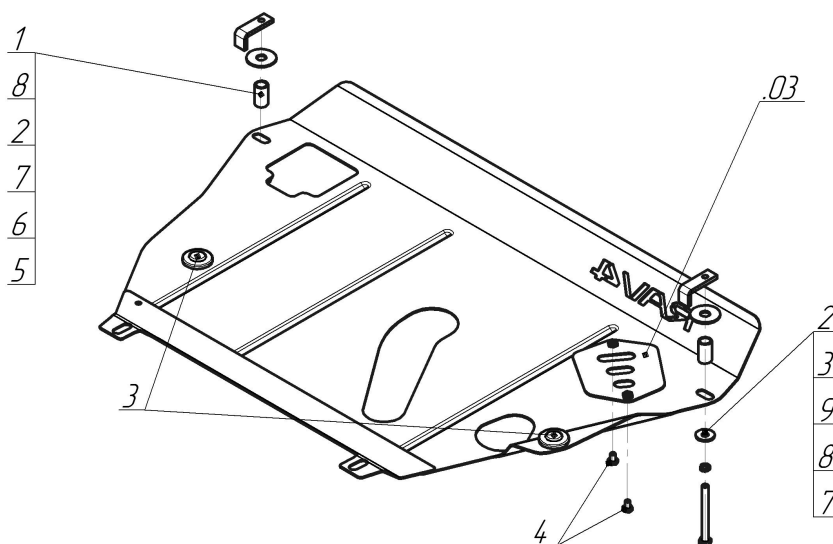

Марка	Модель	Объем	Год выпуска	Марка	Модель	Объем	Год выпуска
Toyota	RAV 4	2.0, 2.2, 2.4	2005-2009	Toyota	RAV 4	2.4	2010-2013



Комплект крепежа

03		Балка		5		Болт DIN 933 – 8.8 10x100	2 шт
1		ПЗ 61x20x6 A40 M10	2 шт	6		Шайба Гровера DIN 127 M10	2 шт
2		Проставка 35	2 шт	7		Шайба кузов. DIN 9021 M 10 *200*	2 шт
3		Демпфер жёлтый	2 шт	8		Шайба кузов. DIN 9021 M 14	2 шт
4		Болт DIN 933 – 8.8 08x010	2 шт				

Автомобиль без защиты

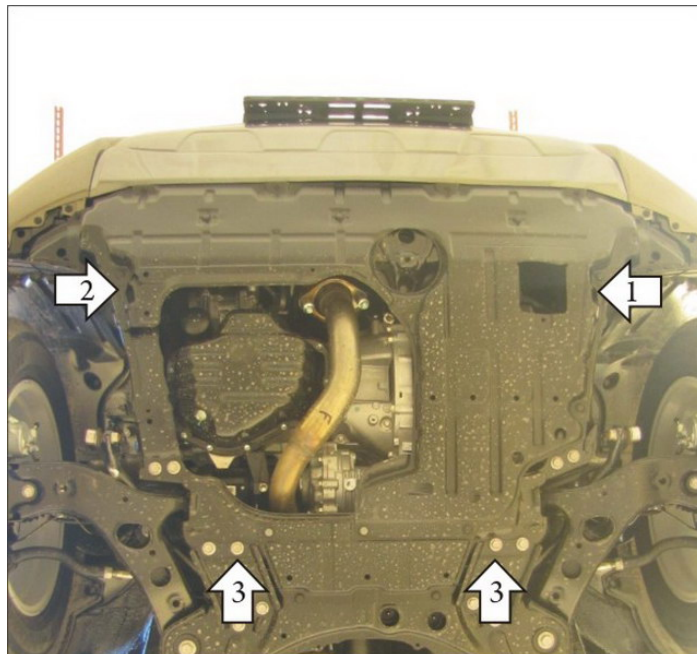

Автомобиль с защитой

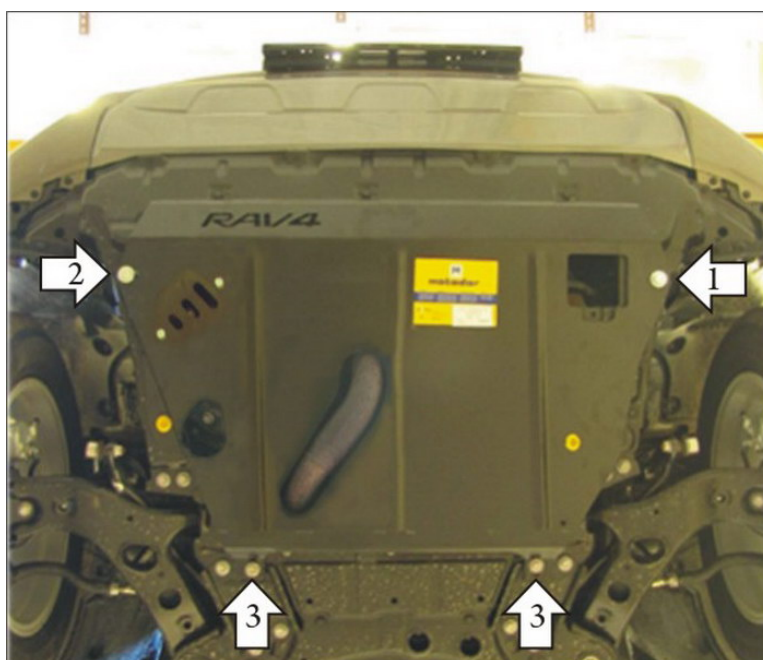

Порядок установки

1. Прорезать отверстия в пыльнике напротив передних точек крепления защиты. Установить в сквозное отверстие подрамника левую переднюю точку защиты при помощи ПЗ 61x20x6 A40 M10, Проставки 35 и Болта M10x100. Планку с Загибом удобно закладывать через прямоугольное отверстие в защите.
2. Установить в сквозное отверстие подрамника правую переднюю точку защиты при помощи ПЗ 61x20x6 A40 M10, Проставки 35 и Болта M10x100. Планку с Загибом удобно закладывать через отверстие под замену фильтра.
3. Установить на штатные болты крепления подрамника задние точки защиты.

Появились вопросы по установке? Заходите на сайт: motodor.pro или звоните! 8-800-333-01-47

Версия инструкции от 19.02.2016 9:03:10