

Защищаемые агрегаты: Двигатель, Коробка переключения передач

Материал защиты: 2 мм, Сталь







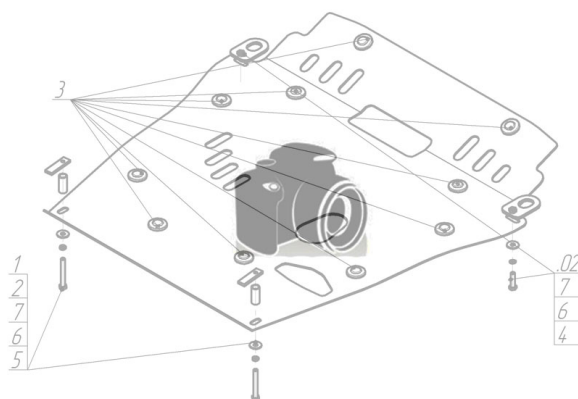





Марка	Модель	Объем	Год выпуска
SEAT	Toledo	1.4, 1.6, 1.8, 1.9	1999-2006

Изображение отсутствует



### Комплект крепежа

1		ПР 50x20x6 M8	2 шт	5		Болт DIN 933 – 8.8 08x030	2 шт
10		Шайба Гровера DIN 127 M10	4 шт	6		Шайба Гровера DIN 127 M08	4 шт
11		Шайба кузов. DIN 9021 M 10 *200*	4 шт	7		Шайба кузов. DIN 9021 M 08 *200*	4 шт
2		ПУ 60x14x6 A20 B10 M8	2 шт	8		Болт DIN 933 – 8.8 10x020	2 шт
3		Демпфер жёлтый	1 шт	9		Гайка DIN 934 M 10x1,25	2 шт
4		Болт DIN 933 – 8.8 08x020	2 шт				

## Автомобиль без защиты



## Автомобиль с защитой



## Порядок установки

1. Установить передние кронштейны, заложив в отверстия лонжеронов Пу 60x14x6 М8, и притянуть к ним кронштейны при помощи Болтов М8x30, Гр8 и Ш8.
2. Установить в отверстие щита демпфер и присоединить задние кронштейны при помощи Болтов М8x20, Гр8 и Ш8.
3. Установить задние точки крепления щита в подрамник а/м при помощи ПР 50x20 М8. Болтов М8x30, гр8 И Ш8.
4. Установить передние точки крепления щита на ранее установленные кронштейны при помощи Болтов М10x20, Гр10 и Ш10.

Появились вопросы по установке? Заходите на сайт: [motodor.pro](http://motodor.pro) или звоните! 8-800-333-01-47

Версия инструкции от 19.02.2016 8:58:04