

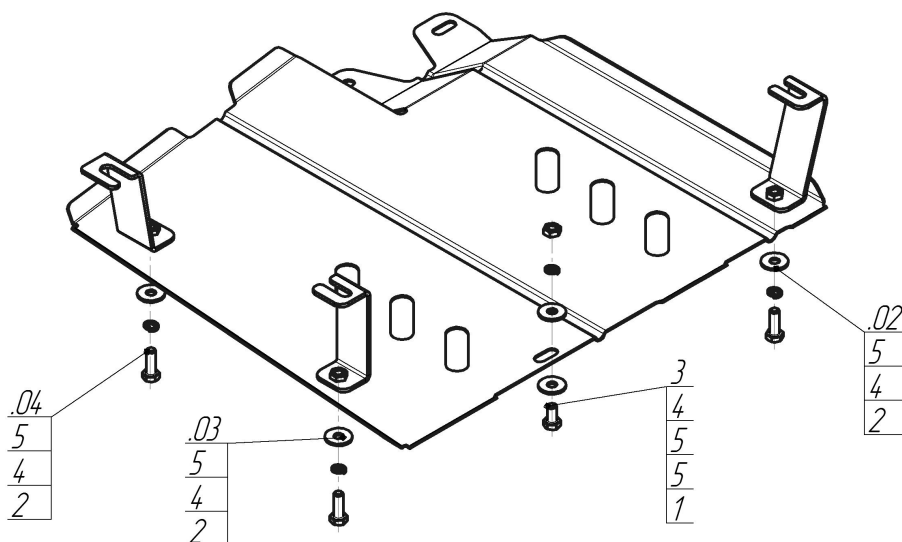









Марка	Модель	Объем	Год выпуска	Марка	Модель	Объем	Год выпуска
Nissan	Terrano	1.6, 2.0	2014-н.в.	Renault	Duster	1.6, 2.0	2015-н.в.
Renault	Duster	1.6, 2.0	2012-2015				



Комплект крепежа

02		Балка		2		Болт DIN 933 – 8.8 10x030	3 шт
03		Балка		3		Гайка DIN 934 M 10x1,25	
04		Балка		4		Шайба Гровера DIN 127 M10	4 шт
1		Болт DIN 933 – 8.8 10x020	1 шт	5		Шайба кузов. DIN 9021 M 10 *200*	5 шт

Автомобиль без защиты

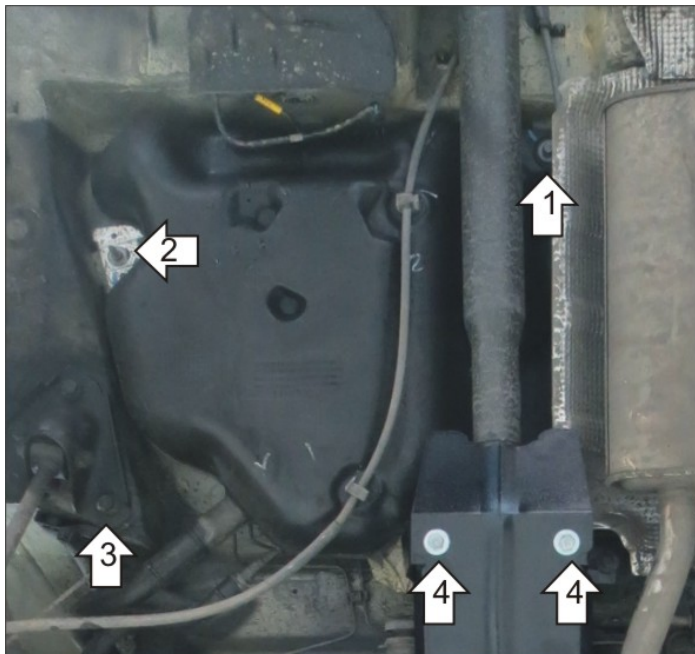

Автомобиль с защитой

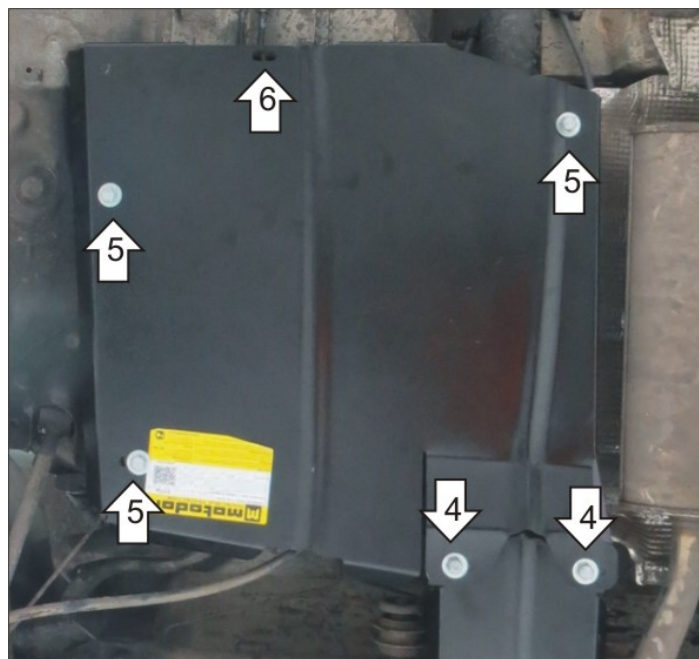

Порядок установки

Защита устанавливается только совместно Защитой заднего дифференциала Motodor арт. 01732, 01725 или 61703.

1. Прикрепить Кронштейн 1 на штатный болт крепления топливного бака.
2. Прикрепить Кронштейн 2 на штатную шпильку крепления топливного бака.
3. Прикрепить Кронштейн 3 на штатный болт крепления сайлент-блока рычага подвески.
4. Прикрепить Щит к передним точкам крепления Защиты заднего дифференциала.
5. Прикрепить Щит к Кронштейнам при помощи Болтов M10x20 с Шайбами и Гр. Шайбами 10.
6. При наличии Защиты топливных трубок, арт. 01733, прикрепить её к Щиту при помощи Болта M10x20, Гайки M10, Шайб и Гр. Шайбы 10. Затянуть весь крепеж.

Появились вопросы по установке? Заходите на сайт: motodor.pro или звоните! 8-800-333-01-47

Версия инструкции от 19.02.2016 9:10:42