

Защищаемые агрегаты: Двигатель, Коробка переключения передач

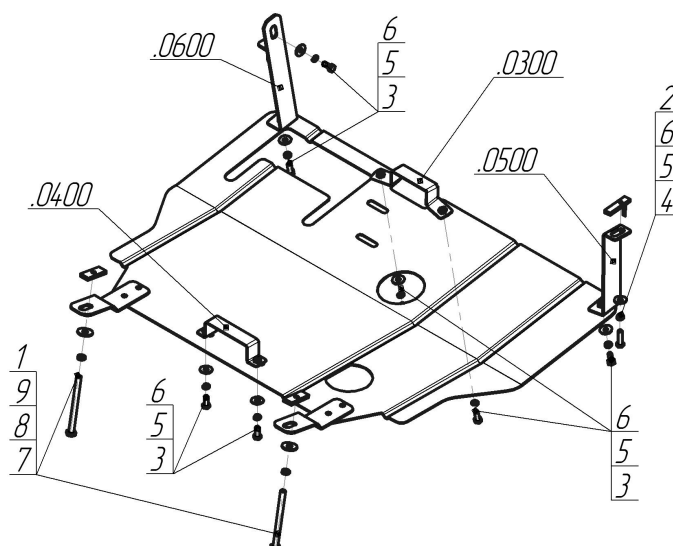











Материал защиты: 2 мм, Сталь



Марка	Модель	Объем	Год выпуска	Марка	Модель	Объем	Год выпуска
Mitsubishi	Carisma	1.3, 1.6, 1.8	1995-2006	Mitsubishi	Space Star	1.3, 1.6, 1.8	1998-2004



## Комплект крепежа

0300		Балка		4		Болт DIN 933 – 8.8 08x030	1 шт
0400		Балка		5		Шайба Гровера DIN 127 M08	8 шт
0500		Балка		6		Шайба кузов. DIN 9021 M 08 *200*	8 шт
0600		Балка		7		Болт DIN 933 – 8.8 10x120	2 шт
1		ПР 50x20x6 M10	2 шт	8		Шайба Гровера DIN 127 M10	2 шт
2		ПУ 60x14x6 A20 B10 M8	1 шт	9		Шайба кузов. DIN 9021 M 10 *200*	2 шт
3		Болт DIN 933 – 8.8 08x020	7 шт				

## Автомобиль без защиты

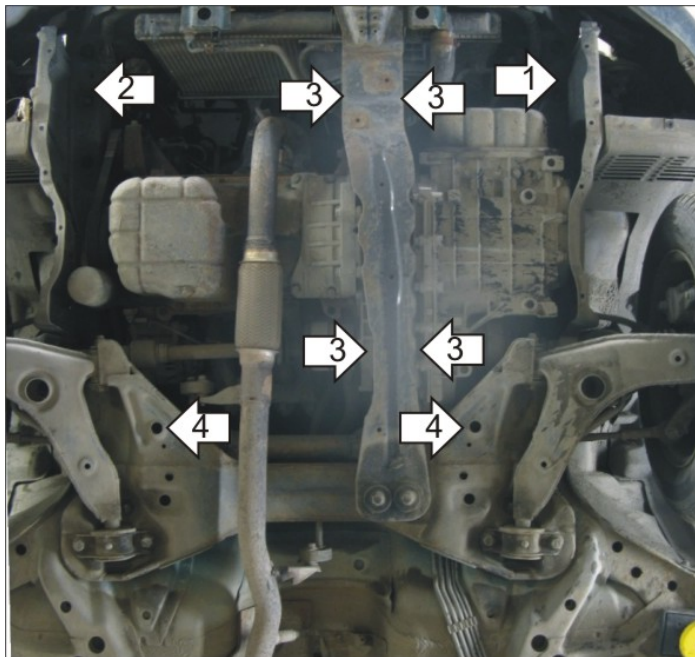

## Автомобиль с защитой

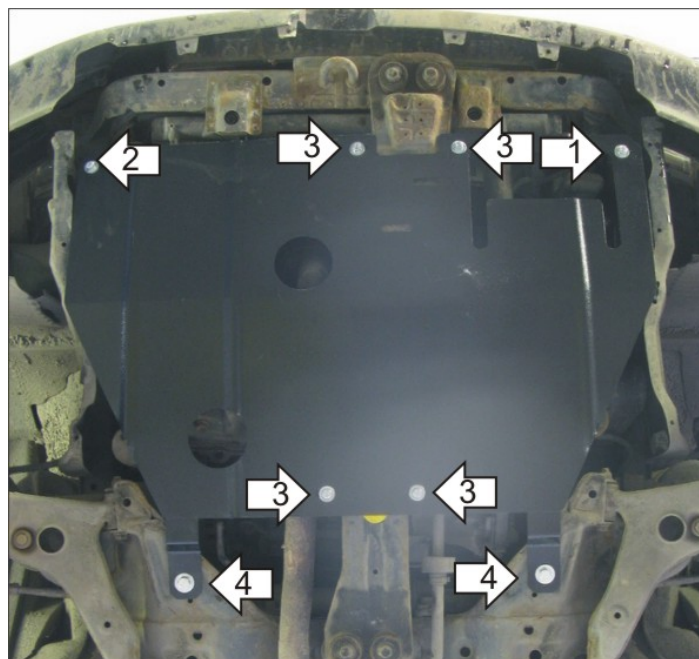

## Порядок установки

1. Защита ставится под пыльник. Установить кронштейн 1 к правому лонжерону, заложив в отверстие ПУ 60x14 М8, и зафиксировав болтом М8x30, Гр 8 и Ш8
2. Установить кронштейн 2 к левому лонжерону, в штатное резьбовое отверстие, при помощи Болта М8x20, Гр8 и Ш8
3. Заложить за продольную балку усиления: спереди Скобу 1, сзади скобу 2.
4. Установить задние точки крепления щита, заложив за подрамник а/м Пр 50x20x6 М10 (резьбовые отверстия закладной должны быть соосны отверстиям в подрамнике) и притянув их Болтами М10x120 с Гр10 и Ш10.
5. Установить щит на ранее ранее установленные скобы и кронштейны при помощи Ботов М8x20, Гр8 и Ш8.
6. Все резьбовые соединения затянуть

Появились вопросы по установке? Заходите на сайт: [motodor.pro](http://motodor.pro) или звоните! 8-800-333-01-47

Версия инструкции от 19.02.2016 9:02:45