



Инструкция по установке

Артикул **01237**

Защищаемые агрегаты: Двигатель, Коробка переключения передач

Материал защиты: 2 мм, Сталь



Марка	Модель	Объем	Год выпуска
Mercedes-benz	Vito	2.2	2015-н.в.

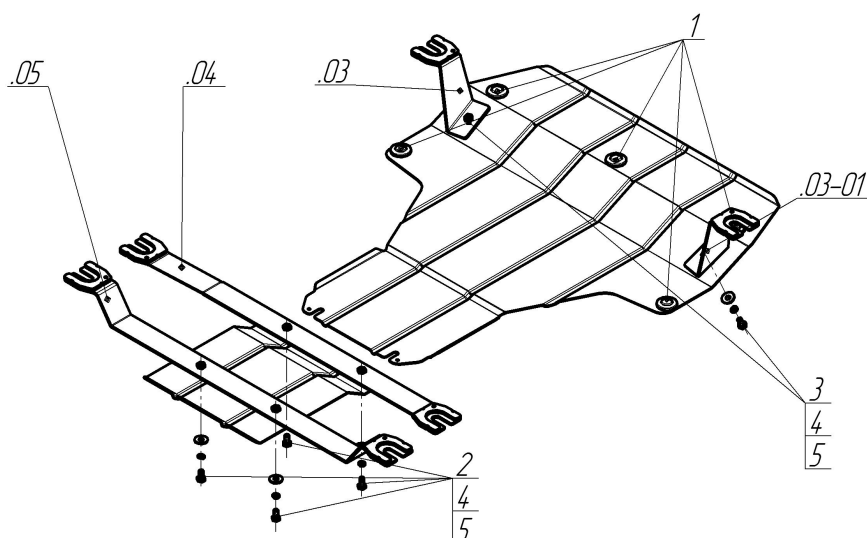

Комплект крепежа

03		Балка	1		Демпфер жёлтый	5 шт
03-01		Балка	2		Болт DIN 933 – 8.8 10x020	6 шт
04		Балка	3		Шайба Гровера DIN 127 M10	6 шт
05		Балка	4		Шайба кузов. DIN 9021 M 10 *200*	6 шт

Автомобиль без защиты

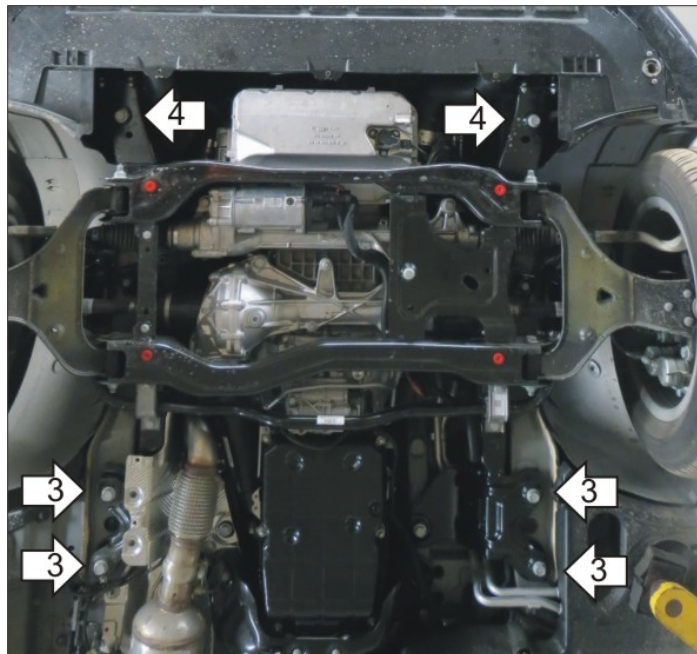

Автомобиль с защитой

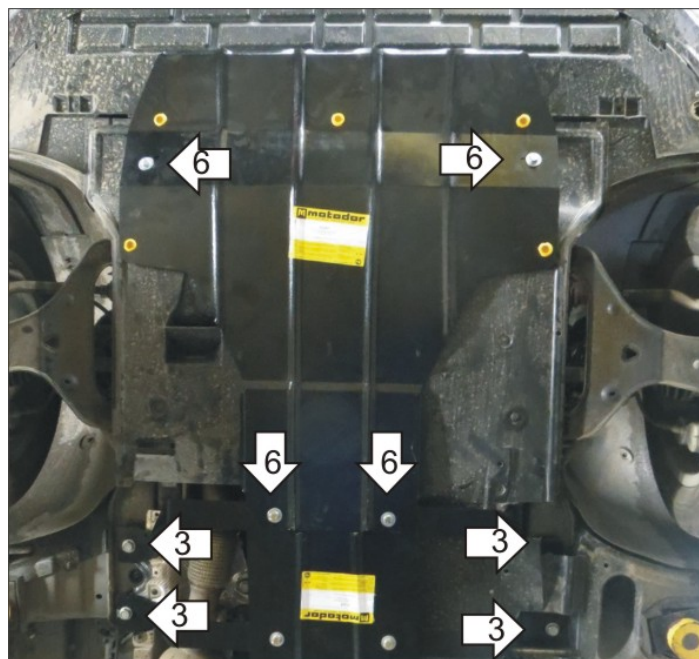

Порядок установки

1. Снять штатный пыльник.
2. Установить демпферы (5 шт.) в отверстия щита.
3. Установить балки под штатные болты крепления кузова
4. Установить кронштейны в лонжероны под штатные болты
5. Подрезать пыльник
6. Установить щиты сверху на ранее закрепленные балки и кронштейны при помощи болтов M10x30

Появились вопросы по установке? Заходите на сайт: motodor.pro или звоните! 8-800-333-01-47

Версия инструкции от 30.05.2016 13:02:07