

Защищаемые агрегаты: Двигатель, Коробка переключения передач

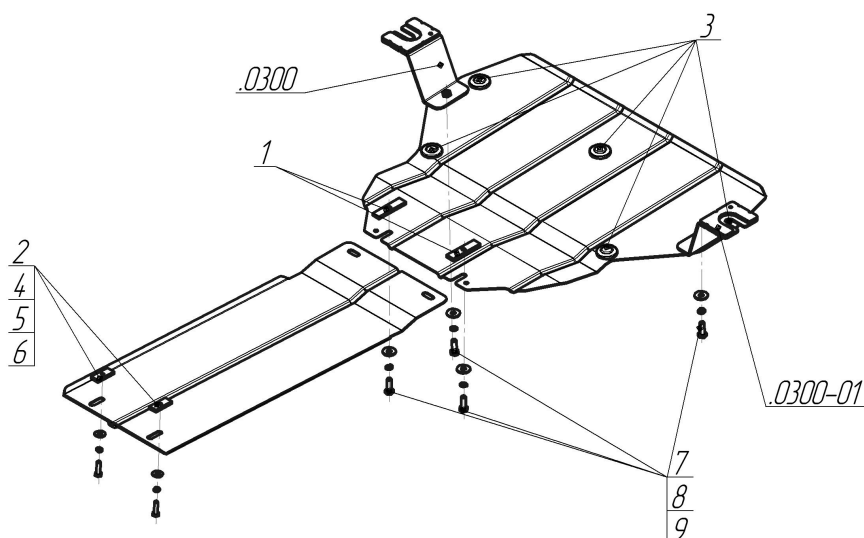









Материал защиты: 2 мм, Сталь



| Марка | Модель | Объем | Год выпуска |
|---------------|--------|-------|-------------|
| Mercedes-benz | Vito | 2.2 | 2014-н.в. |



Комплект крепежа

| | | | | | | | |
|---------|---|---------------------------|------|---|---|----------------------------------|------|
| 0300 |  | Балка | | 5 |  | Шайба Гровера DIN 127 M08 | 2 шт |
| 0300-01 |  | Балка | | 6 |  | Шайба кузов. DIN 9021 M 08 *200* | 2 шт |
| 1 |  | ПР 50x20x6 M8 | 2 шт | 7 |  | Болт DIN 933 – 8.8 10x030 | 4 шт |
| 2 |  | ПР 80x20x6 M10 | 2 шт | 8 |  | Шайба Гровера DIN 127 M10 | 4 шт |
| 3 |  | Демпфер жёлтый | 5 шт | 9 |  | Шайба кузов. DIN 9021 M 10 *200* | 4 шт |
| 4 |  | Болт DIN 933 – 8.8 08x030 | 2 шт | | | | |

Автомобиль без защиты

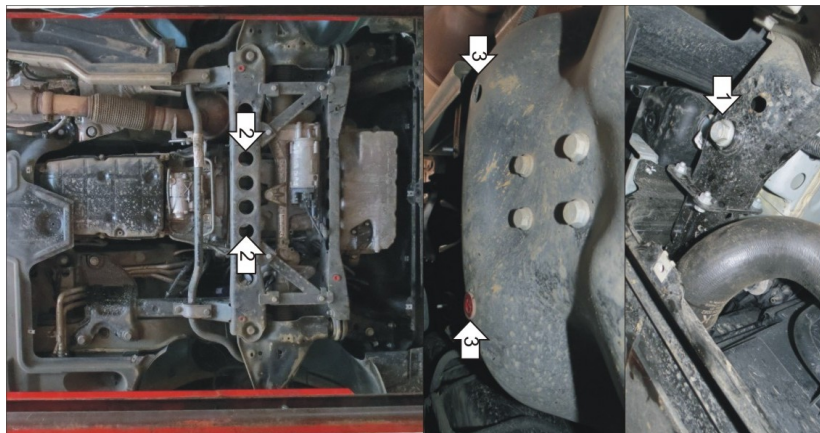

Автомобиль с защитой

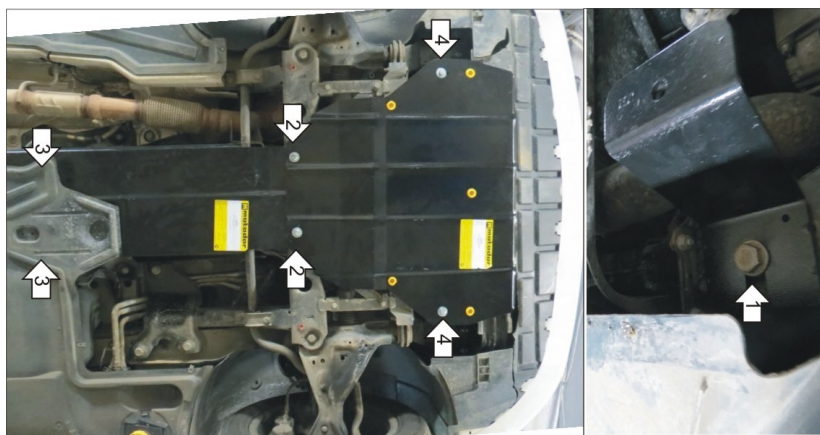

Порядок установки

Установить в отверстия щита демпферы

1. Установить под штатные болты подрамника кронштейны

2. Установить передние точки заднего щита совместно с задними точками переднего на подрамник при помощи ПР 80x20x6 M10, Болтов M10x30, Гр10 и Ш10

3. Установить задние точки заднего щита на подрамник автомобиля при помощи ПР 50x20x6 M8

Болтов M8x30, Гр8 и Ш8

4. Установить передние точки первого щита при помощи на ранее установленные кронштейны при помощи Болтов M10x30, Гр10 и Ш10

Появились вопросы по установке? Заходите на сайт: motodor.pro или звоните! 8-800-333-01-47

Версия инструкции от 19.02.2016 9:06:32