

Защищаемые агрегаты: Двигатель, Коробка переключения передач

Материал защиты: 2 мм, Сталь



Марка	Модель	Объем	Год выпуска	Марка	Модель	Объем	Год выпуска
Mazda	6	2.0	2012-н.в.	Mazda	CX-5	2.0	2011-н.в.

Изображение отсутствует

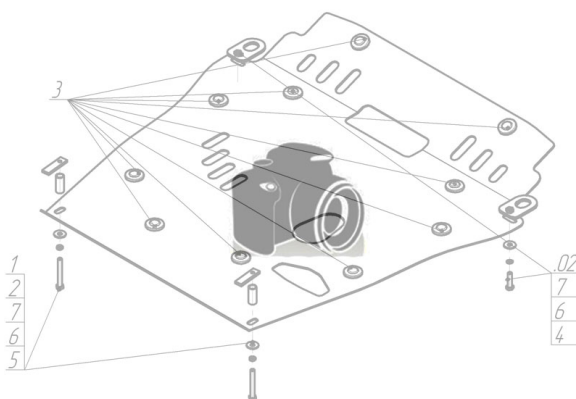

Комплект крепежа

1		ПЗ 79x20x6 A60 M10	1 шт	5		Шайба Гровера DIN 127 M08	1 шт
10		Шайба кузов. DIN 9021 M 10 *200*	3 шт	6		Шайба кузов. DIN 9021 M 08 *200*	1 шт
2		ПР 50x20x6 M10	2 шт	7		Болт DIN 933 – 8.8 10x030	2 шт
3		Демпфер жёлтый	5 шт	8		Болт DIN 933 – 8.8 10x050	1 шт
4		Болт DIN 933 – 8.8 08x050	1 шт	9		Шайба Гровера DIN 127 M10	3 шт

Автомобиль без защиты

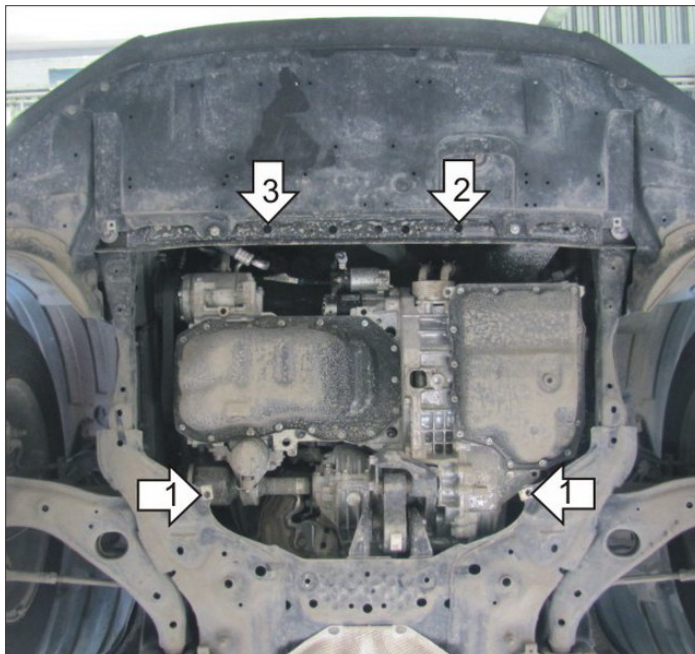

Автомобиль с защитой

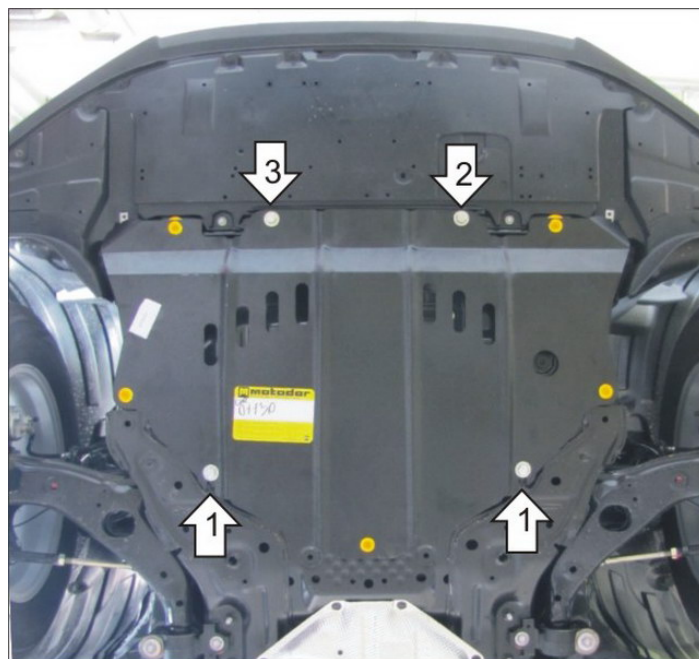

Порядок установки

1. Снять штатный пластиковый пыльник. Установить на штатные отверстия подрамника задние точки крепления Защиты открытыми пазами при помощи ПР 50x20x6 M10, Болтов M10x30, Шайб 10 и Гроверов 10.
2. Отстегнуть клипсу крепления переднего пыльника для удобства установки. Установить переднюю левую точку крепления Защиты при помощи Планки с гайкой M8, Болта M8x50, Шайбы 8 и Гровера 8.
3. Установить переднюю правую точку крепления Защиты при помощи ПЗ 79x20x6 A60 M10, Болта M10x50, Шайбы 10 и Гровера 10. Затянуть все болтовые соединения, закрепить передний пыльник.

Появились вопросы по установке? Заходите на сайт: motodor.pro или звоните! 8-800-333-01-47

Версия инструкции от 19.02.2016 9:04:46