

Защищаемые агрегаты: Двигатель, Коробка переключения передач

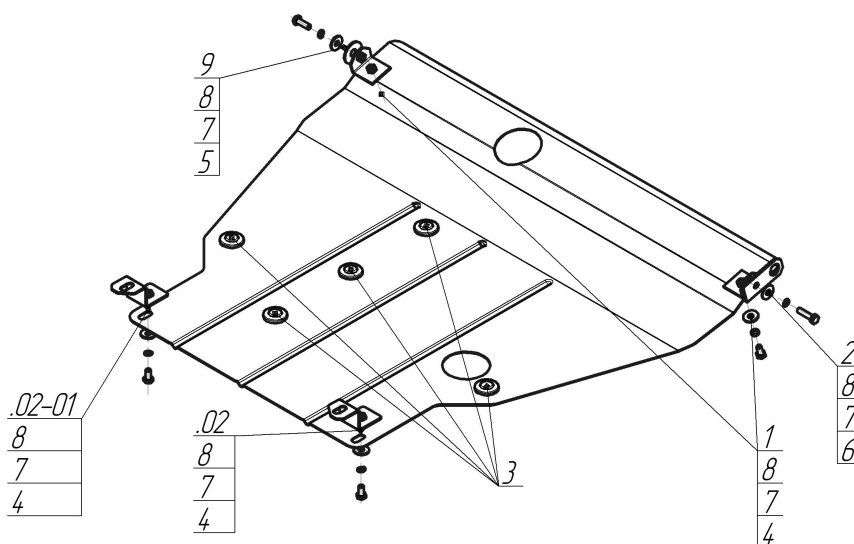









Материал защиты: 2 мм, Сталь



Марка	Модель	Объем	Год выпуска	Марка	Модель	Объем	Год выпуска
Mazda	323 VI	1.3	1998-2001	Mazda	323 VI	1.6	2001-2002



Комплект крепежа

02		Балка		5		Болт DIN 933 – 8.8 10x030	1 шт
02-01		Балка		6		Болт DIN 933 – 8.8 10x040	1 шт
1		Уголок A25 M10		7		Шайба Гровера DIN 127 M10	6 шт
2		Петля буксировочная_000603	1 шт	8		Шайба кузов. DIN 9021 M 10 *200*	6 шт
3		Демпфер жёлтый	5 шт	9		Шайба кузов. DIN 9021 M 14	1 шт
4		Болт DIN 933 – 8.8 10x020	4 шт				

Автомобиль без защиты

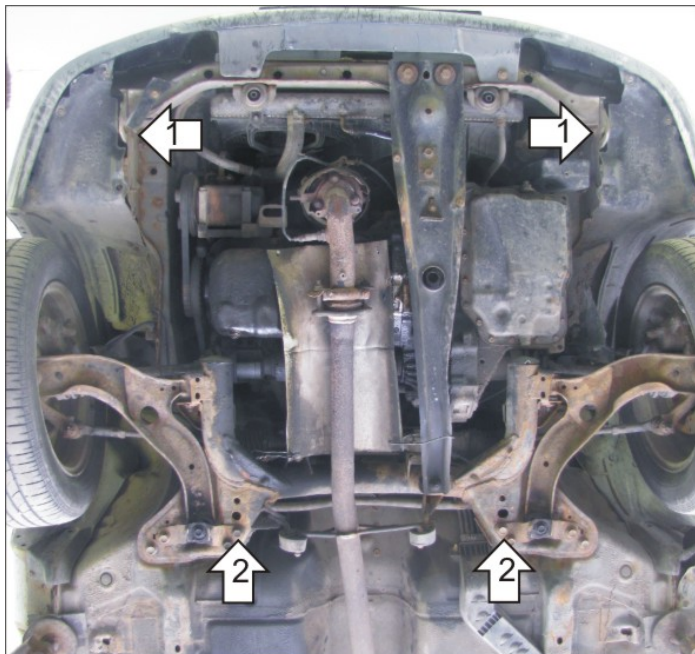

Автомобиль с защитой

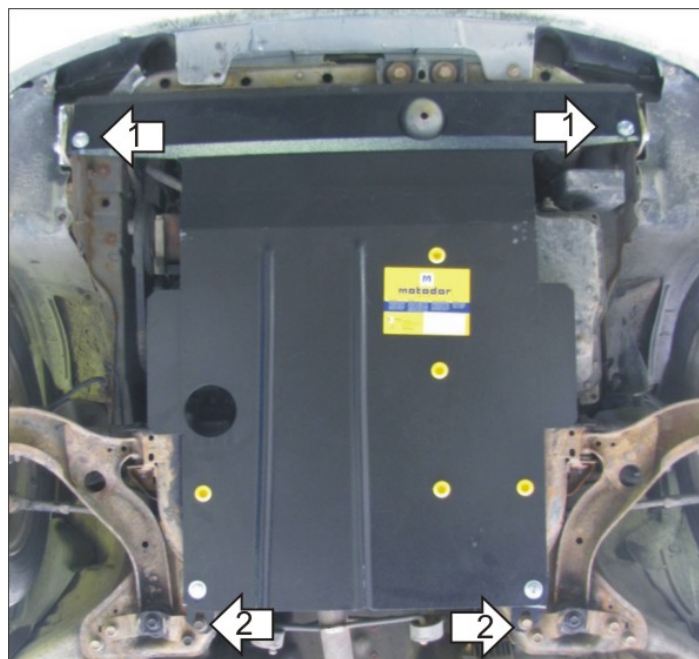

Порядок установки

1. Установить на транспортировочные проушины Уголки A25 M10 при помощи Петли буксировочной, Болта M10x40, Болта M10x30, Шайбы 14, Шайб 10 и Гроверов 10
2. Установить на штатные болты передней подвески Кронштейны.
3. Установить на ранее установленные Уголки передние точки крепления Защиты при помощи Болтов M10x20, Шайб 10 и Гроверов 10.
4. Установить на ранее установленные Кронштейны задние точки крепления Защиты при помощи Болтов M10x20, Шайб 10 и Гроверов 10.

Появились вопросы по установке? Заходите на сайт: motodor.pro или звоните! 8-800-333-01-47

Версия инструкции от 19.02.2016 9:09:58