

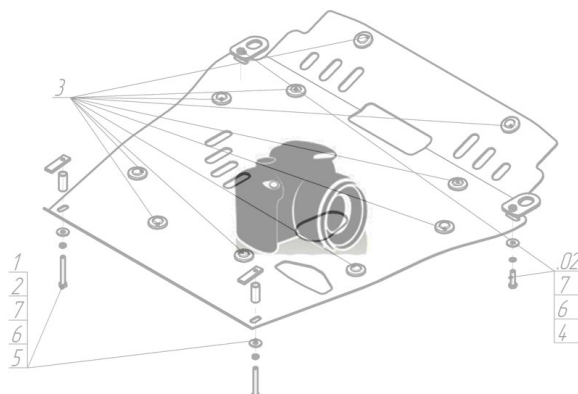













Марка	Модель	Объем	Год выпуска	Марка	Модель	Объем	Год выпуска
KIA	Clarus	1.8, 2.0	1996-2001	KIA	Clarus	1.8, 2.0	1996-2001

Изображение отсутствует



Комплект крепежа

1		Уголок А25 М10		5		Шайба кузов. DIN 9021 М 08 *200*	2 шт
10		Шайба кузов. DIN 9021 М 10 *200*	4 шт	6		Болт DIN 933 – 8.8 10x020	2 шт
11		Шайба кузов. DIN 9021 М 14	1 шт	7		Болт DIN 933 – 8.8 10x030	1 шт
2		Петля буксировочная_000603	1 шт	8		Болт DIN 933 – 8.8 10x035	1 шт
3		Гайка DIN 934 М 08	2 шт	9		Шайба Гровера DIN 127 М10	4 шт
4		Шайба Гровера DIN 127 М08	2 шт				

Автомобиль без защиты



Автомобиль с защитой



Порядок установки

1. Закрепить к буксировочным проушинам Уголки A25 M10, используя Болты M10x30, M10x35, Шайбу 45, Петлю буксировочную, Шайбы и Гр. Шайбы 10.
2. Закрепить к подрамнику задние точки Защиты, используя ПУ 60x14x6 A20B10 M8, Болты M8x30 с Шайбами и Гр. Шайбами 8.
3. Закрепить передние точки Защиты к Уголкам с помощью Болтов M10x20, Шайб и Гр. Шайб 10.

Появились вопросы по установке? Заходите на сайт: motodor.pro или звоните! 8-800-333-01-47

Версия инструкции от 19.02.2016 9:08:15