

Защищаемые агрегаты: Двигатель, Передний дифференциал, Радиатор

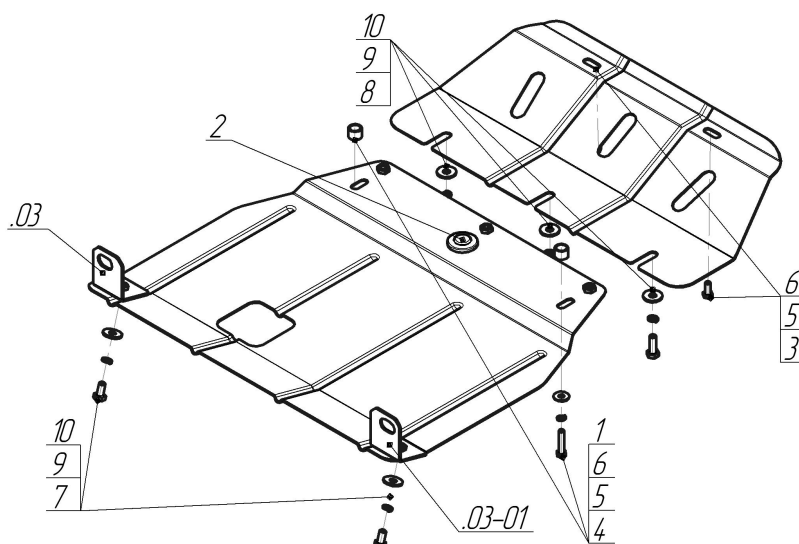











Материал защиты: 2 мм, Сталь



Марка	Модель	Объем	Год выпуска	Марка	Модель	Объем	Год выпуска
KIA	Grand Sportage	2.0	1999-2005	KIA	Sportage	2.0	1994-2005



## Комплект крепежа

03		Балка		4		Болт DIN 933 – 8.8 08x040	2 шт
03-01		Балка		5		Шайба Гровера DIN 127 M08	4 шт
1		Проставка 15	2 шт	6		Шайба кузов. DIN 9021 M 08 *200*	4 шт
10		Шайба кузов. DIN 9021 M 10 *200*	5 шт	7		Болт DIN 933 – 8.8 10x020	2 шт
2		Демпфер жёлтый	1 шт	8		Болт DIN 933 – 8.8 10x030	3 шт
3		Болт DIN 933 – 8.8 08x020	2 шт	9		Шайба Гровера DIN 127 M10	5 шт

## Автомобиль без защиты



## Автомобиль с защитой



## Порядок установки

1. Установить уголки под гайки крепления рычагов подвески
2. Установить демпфер в отверстие заднего щита
3. Установить передние точки крепления заднего щита в штатные резьбовые отверстия поперечной балки подрамника при помощи Болтов М8х40, проставок 15, Гр8 и Ш8
4. Установить задние точки заднего щита на ренее установленные уголки при помощи Болтов М10х20, Гр 10 и Ш10.
5. Ввинтить в приварные гайки заднего щита Болты М10х30 с Гр10 и Ш10 и завести в них открытые пазы первого щита
6. Установить передние точки первого щита в штатные резьбовые отверстия полдрамника
7. Все соединения затянуть.

Появились вопросы по установке? Заходите на сайт: [motodor.pro](http://motodor.pro) или звоните! 8-800-333-01-47

Версия инструкции от 19.02.2016 8:53:23