

Защищаемые агрегаты: Двигатель, Коробка переключения передач

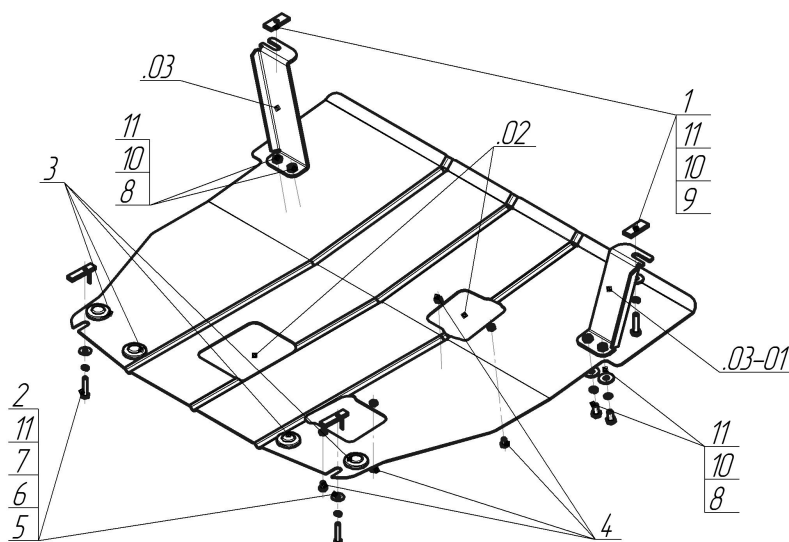













Материал защиты: 2 мм, Сталь



Марка	Модель	Объем	Год выпуска
Hyundai	Santa Fé III	2.0, 2.2, 2.4	2012-н.в.



## Комплект крепежа

02		Балка		3		Демпфер жёлтый	
03		Балка		4		Болт DIN 933 – 8.8 08x010	4 шт
03-01		Балка		5		Болт DIN 933 – 8.8 08x040	2 шт
1		ПР 50x20x6 M10	2 шт	6		Шайба Гровера DIN 127 M08	2 шт
10		Шайба Гровера DIN 127 M10	6 шт	7		Шайба кузов. DIN 9021 M 08 *200*	2 шт
11		Шайба кузов. DIN 9021 M 10 *200*	8 шт	8		Болт DIN 933 – 8.8 10x020	4 шт
2		ПУ 60x14x6 A20 B10 M8	2 шт	9		Болт DIN 933 – 8.8 10x030	2 шт

## Автомобиль без защиты

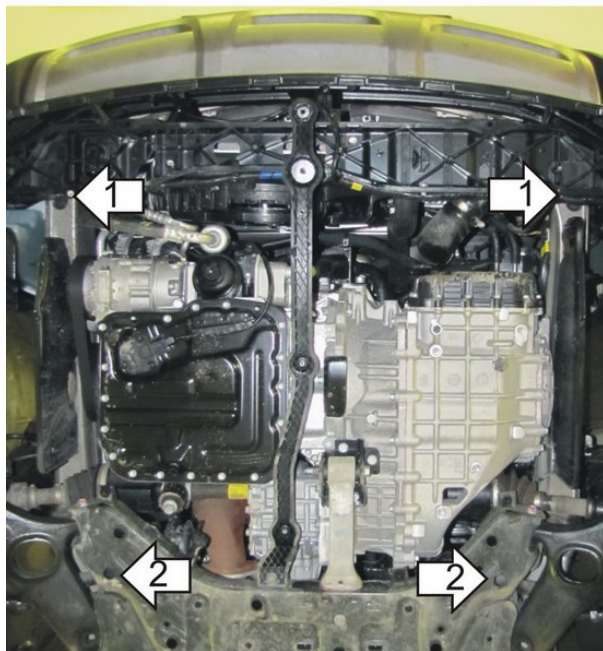

## Автомобиль с защитой

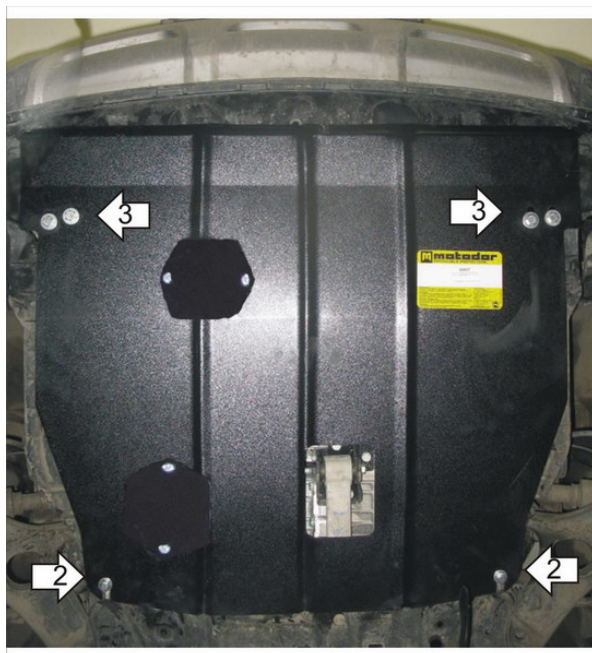

## Порядок установки

1. Снять штатный пластиковый пыльник вместе с пластиковой продольной балкой;
2. Установить на штатные отверстия в лонжеронах кронштейны (см.1) с помощью ПР50х20х6 и болтов М10Х30 с шайбами 10 и гроверами 10, не затягивать;
3. Выставить кронштейны по щиту, притянуть кронштейны;
4. Разметить на пластиковом пыльнике отверстия для кронштейнов, выполнить подрезание пыльника;
5. Установить пластиковый пыльник (пластиковая балка не устанавливается, штатные пластиковые лючки снять);
6. Заложить в подрамник ПУ 60х14х6 с наживлёнными болтами М8 с шайбами М8, М10 и гроверами М8 (см.2).
7. Установить щит на задние точки с помощью ПУ60х14х6 и болтов М8 с шайбами 8, 10 и гроверами 8 (см.2);
8. Установить щит на передние точки (кронштейны) с помощью болтов М10х20 с шайбами 10 и гроверами 10 (см.3);
9. Прикрутить на защиту лючки.

Появились вопросы по установке? Заходите на сайт: [motodor.pro](http://motodor.pro) или звоните! 8-800-333-01-47

Версия инструкции от 19.02.2016 9:06:29