

Защищаемые агрегаты: Двигатель, Коробка переключения передач

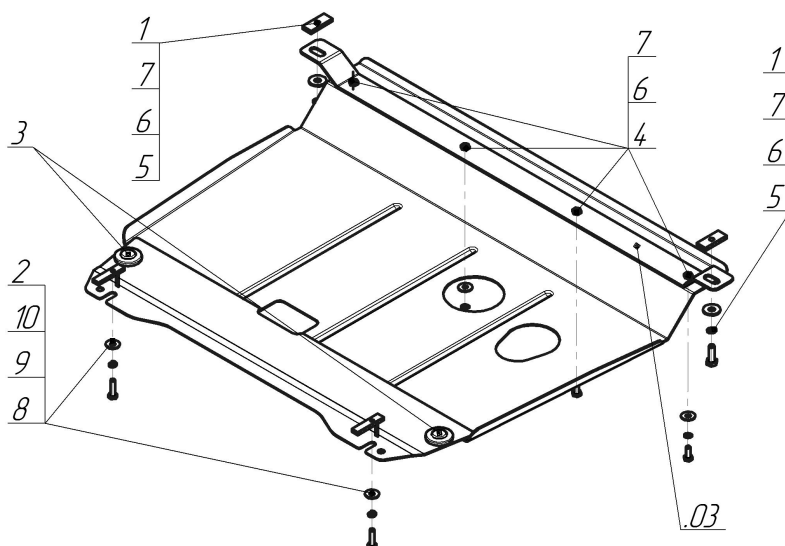









Материал защиты: 2 мм, Сталь



Марка	Модель	Объем	Год выпуска	Марка	Модель	Объем	Год выпуска
Hyundai	Solaris	1.4, 1.6	2010-2014	KIA	Rio	1.4, 1.6	2011-2015
Hyundai	Solaris	1.4, 1.6	2014-н.в.	KIA	Rio	1.4, 1.6	2015-н.в.



Комплект крепежа

03		Балка		5		Болт DIN 933 – 8.8 08x030	2 шт
1		ПР 50x20x6 M10	2 шт	6		Шайба Гровера DIN 127 M08	6 шт
10		Шайба кузов. DIN 9021 M 10 *200*	2 шт	7		Шайба кузов. DIN 9021 M 08 *200*	6 шт
2		ПУ 60x14x6 A20 B10 M8	2 шт	8		Болт DIN 933 – 8.8 10x030	2 шт
3		Демпфер жёлтый	2 шт	9		Шайба Гровера DIN 127 M10	2 шт
4		Болт DIN 933 – 8.8 08x020	4 шт				

Автомобиль без защиты

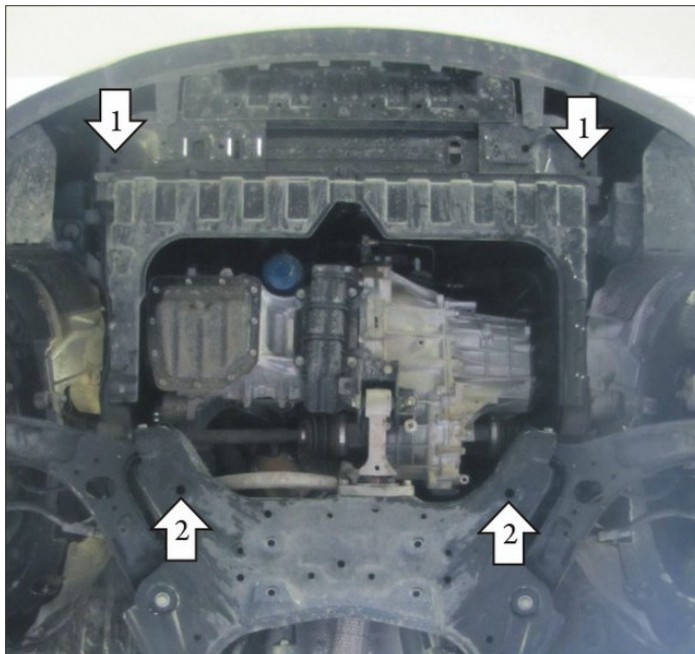

Автомобиль с защитой

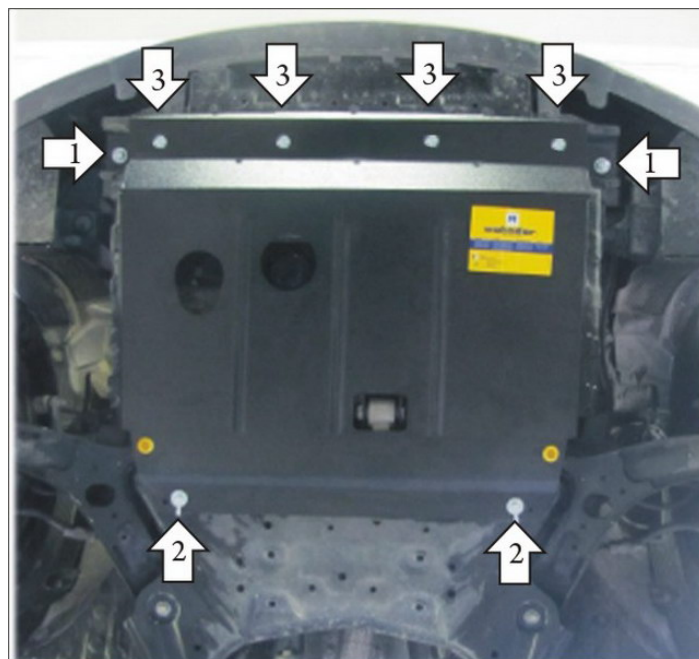

Порядок установки

1. Установить на штатные отверстия поперечной балки под радиатором Балку из комплекта крепежа при помощи ПР 50x20x6 M10 и Болтов M10x20.
2. Установить в отверстия подрамника а/м задние точки Защиты при помощи ПУ 60x14x6 A20B10 M8 и Болтов M8x30.
3. Установить на ранее закрепленную Балку передние точки Защиты при помощи Болтов M8x20.

Появились вопросы по установке? Заходите на сайт: motodor.pro или звоните! 8-800-333-01-47

Версия инструкции от 19.02.2016 9:09:34