

Защищаемые агрегаты: Двигатель, Коробка переключения передач

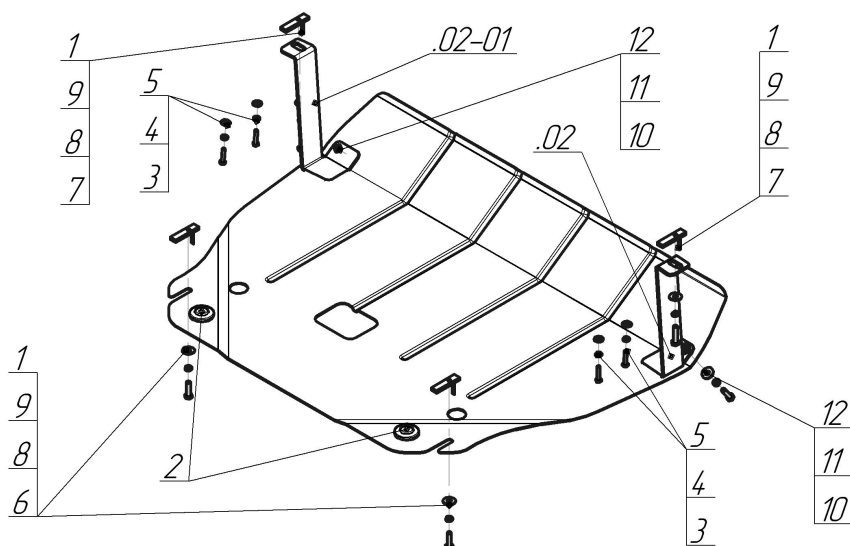













Материал защиты: 2 мм, Сталь



| Марка   | Модель | Объем    | Год выпуска | Марка | Модель   | Объем    | Год выпуска |
|---------|--------|----------|-------------|-------|----------|----------|-------------|
| Hyundai | ix35   | 2.0, 2.4 | 2010-н.в.   | KIA   | Sportage | 2.0, 2.4 | 2010-н.в.   |



## Комплект крепежа

|       |   |                                  |      |   |   |                                  |      |
|-------|---|----------------------------------|------|---|---|----------------------------------|------|
| 02    |  | Балка                            |      | 3 |  | Болт DIN 933 – 8.8 06x030        | 4 шт |
| 02-01 |  | Балка                            |      | 4 |  | Шайба Гровера DIN 127 M06        | 4 шт |
| 1     |  | ПУ 60x14x6 A20 B10 M8            | 4 шт | 5 |  | Шайба кузов. DIN 9021 M 06       | 4 шт |
| 10    |  | Болт DIN 933 – 8.8 10x030        | 2 шт | 6 |  | Болт DIN 933 – 8.8 08x030        | 2 шт |
| 11    |  | Шайба Гровера DIN 127 M10        | 2 шт | 7 |  | Болт DIN 933 – 8.8 08x035        | 2 шт |
| 12    |  | Шайба кузов. DIN 9021 M 10 *200* | 2 шт | 8 |  | Шайба Гровера DIN 127 M08        | 4 шт |
| 2     |  | Демпфер жёлтый                   | 2 шт | 9 |  | Шайба кузов. DIN 9021 M 08 *200* | 4 шт |

## Автомобиль без защиты

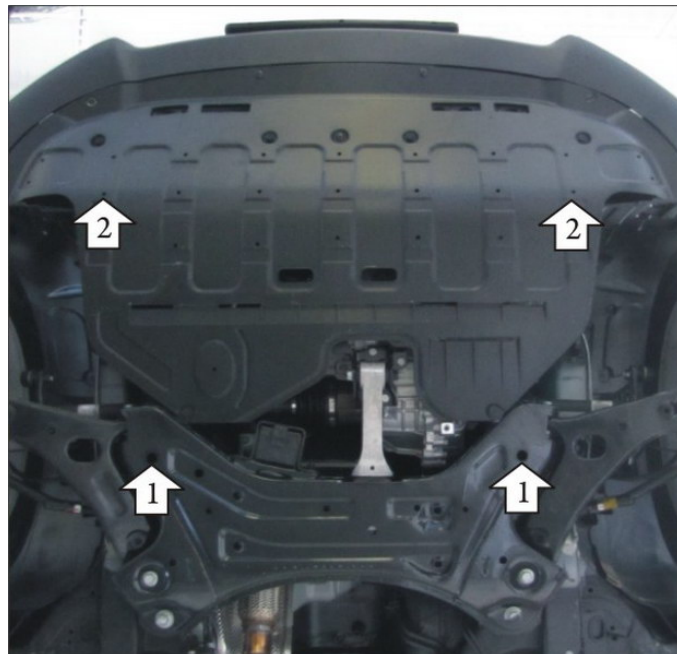

## Автомобиль с защитой

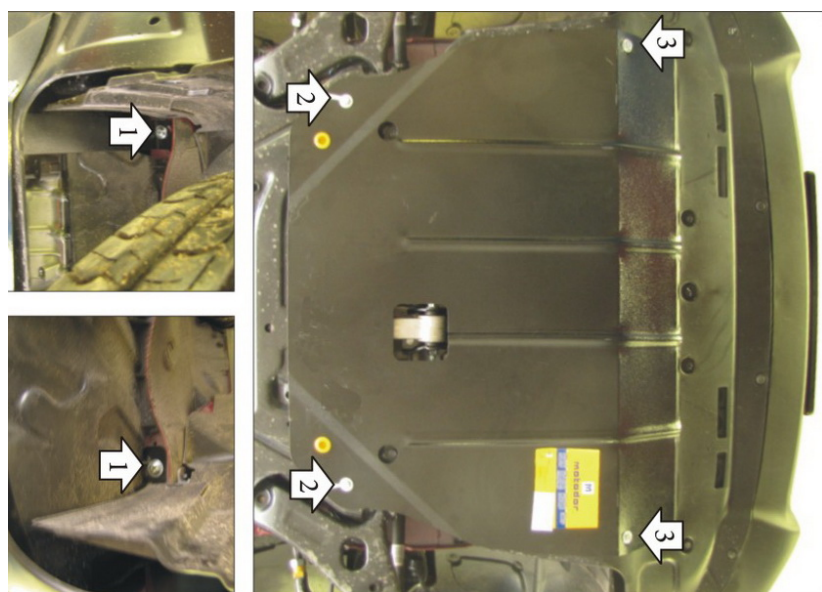

## Порядок установки

1. Снять боковые пыльники. Наживить правый и левый кронштейны в отверстия лонжеронов (предварительно вынув из них заглушки) с помощью ПУ 60x14x6 A20B10 M8 и болтов M8x35.
2. Установить задние точки защиты в отверстия подрамника с помощью ПУ 60x14x6 A20B10 M8 и болтов M8x30.
3. Закрепить передние точки защиты с помощью болтов M10x30 в ранее установленные кронштейны сквозь отверстия в пыльнике. При необходимости закрепить боковые пыльники с помощью болтов M6x30 вместо штатных болтов.

Появились вопросы по установке? Заходите на сайт: [motodor.pro](http://motodor.pro) или звоните! 8-800-333-01-47

Версия инструкции от 19.02.2016 9:09:28