



# Инструкция по установке

Артикул **00930**

Защищаемые агрегаты: Двигатель, Коробка переключения передач

Материал защиты: 2 мм, Сталь



Марка	Модель	Объем	Год выпуска	Марка	Модель	Объем	Год выпуска
Hyundai	Verna	1.4, 1.6	2006-2010	KIA	Rio	1.4, 1.6	2009-2011
KIA	Rio	1.4, 1.6	2005-2009				

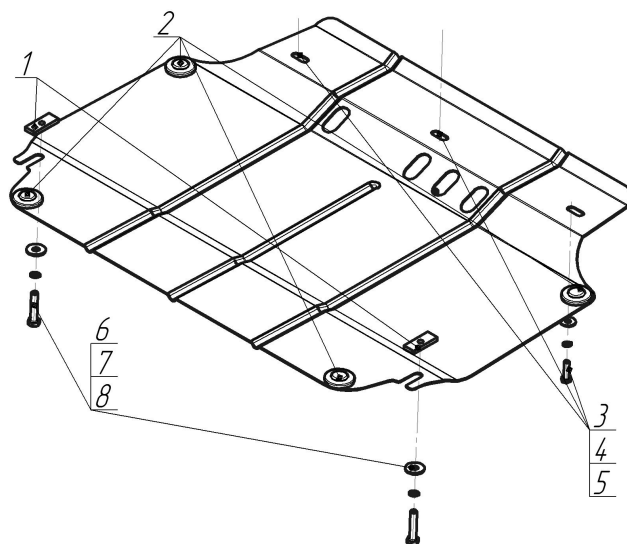

## Комплект крепежа

1		ПР 50x20x6 M10	2 шт	5		Шайба кузов. DIN 9021 M 08 *200*	3 шт
2		Демпфер жёлтый	4 шт	6		Болт DIN 933 – 8.8 10x050	2 шт
3		Болт DIN 933 – 8.8 08x030	3 шт	7		Шайба Гровера DIN 127 M10	2 шт
4		Шайба Гровера DIN 127 M08	3 шт	8		Шайба кузов. DIN 9021 M 10 *200*	2 шт

## Автомобиль без защиты

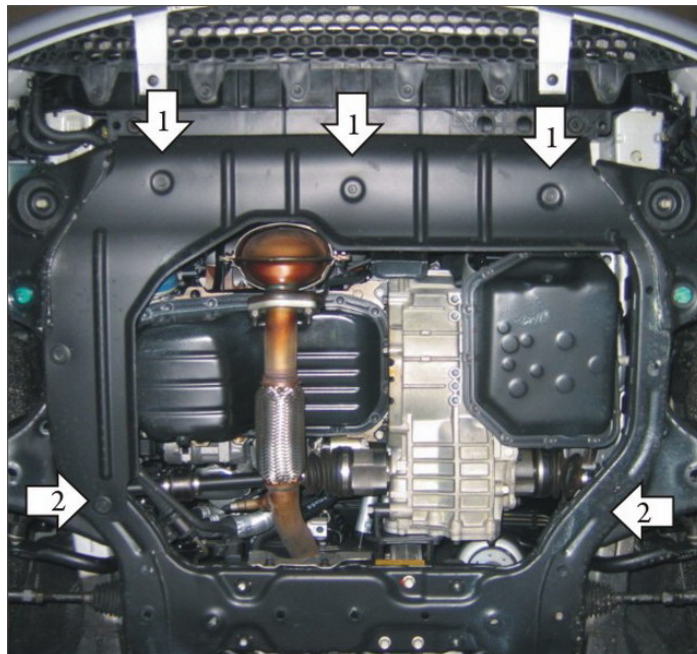

## Автомобиль с защитой



## Порядок установки

1. Снять штатный пластиковый пыльник. Установить передние точки защиты в штатные резьбовые отверстия подрамника с помощью Болтов М8х30.
2. Установить задние точки защиты в сквазные отверстия подрамника с помощью ПР 50х20х6 М10 и Болтов М10х50.

Появились вопросы по установке? Заходите на сайт: [motodor.pro](http://motodor.pro) или звоните! 8-800-333-01-47

Версия инструкции от 19.02.2016 8:55:02