

Защищаемые агрегаты: Двигатель, Коробка переключения передач

Материал защиты: 2 мм, Сталь







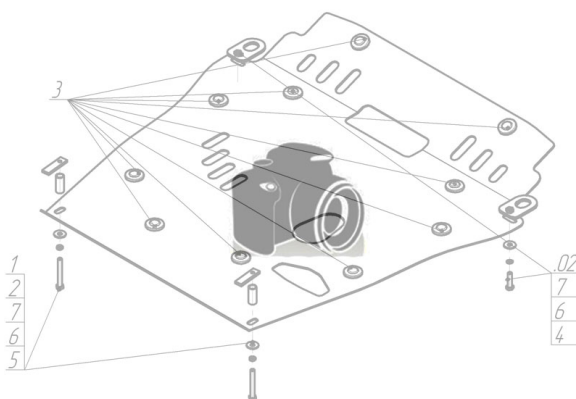



Марка	Модель	Объем	Год выпуска
Hyundai	H-1 / Starex	2.4, 2.5	1997-2007

## Изображение отсутствует



### Комплект крепежа

1		ПР 70x20x6 A15 M10	2 шт	6		Болт M10x20x1,25 (мелк)	2 шт
2		Болт DIN 933 – 8.8 06x030	6 шт	7		Болт DIN 933 – 8.8 10x030	5 шт
3		Шайба Гровера DIN 127 M06	6 шт	8		Шайба Гровера DIN 127 M10	7 шт
4		Шайба кузов. DIN 9021 M 06	6 шт	9		Шайба кузов. DIN 9021 M 10 *200*	7 шт
5		Шайба кузов. DIN 9021 M 08 *200*	6 шт				

## Автомобиль без защиты



## Автомобиль с защитой



## Порядок установки

- 1 Снять штатный пыльник
- 2 Установить балку крепления заднего щита в штатные резьбовые отверстия рамы при помощи Болтов M10x20x1,25, Gr10 и Ш10
- 3 Установить в поперечную балку (совместное место точек крепления переднего и заднего щита) ПР 70x20x6 и наживить Болты M10x30 с Gr10 и Ш10
- 4 Завести в установленное крепление передние пазы заднего щита, задние точки крепления установить на ранее установленную балку при помощи болтов M10x30, Gr10 и Ш10
- 5 Установить остальные точки крепления переднего щита в штатные резьбовые отверстия при помощи Болтов M6x30, Gr6, Ш8 и Ш6.
- 6 Затянуть все резьбовые соединения

Появились вопросы по установке? Заходите на сайт: [motodor.pro](http://motodor.pro) или звоните! 8-800-333-01-47

Версия инструкции от 19.02.2016 8:57:28