

Защищаемые агрегаты: Двигатель, Коробка переключения передач, Масляного фильтра

Материал защиты: 2 мм, Сталь



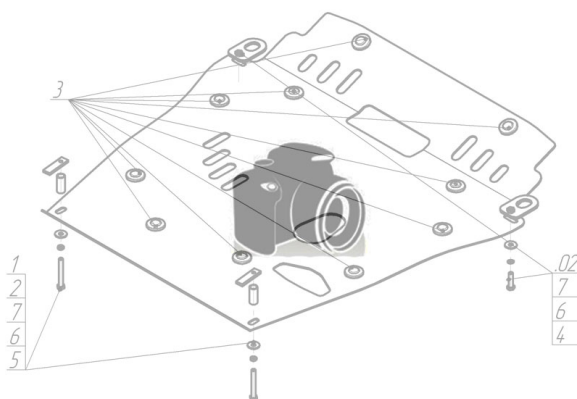

Марка	Модель	Объем	Год выпуска
Honda	Civic IX	1.8	2012-н.в.

## Изображение отсутствует



### Комплект крепежа

1		ПР 80x20x6 M10	2 шт	5		Шайба кузов. DIN 9021 M 10 *200*	2 шт
2		Демпфер жёлтый	3 шт	6		Болт M12x1,25x35	2 шт
3		Болт DIN 933 – 8.8 10x030	2 шт	7		Шайба Гровера DIN 127 12	2 шт
4		Шайба Гровера DIN 127 M10	2 шт	8		Шайба кузов. DIN 9021 M 12	2 шт

## Автомобиль без защиты

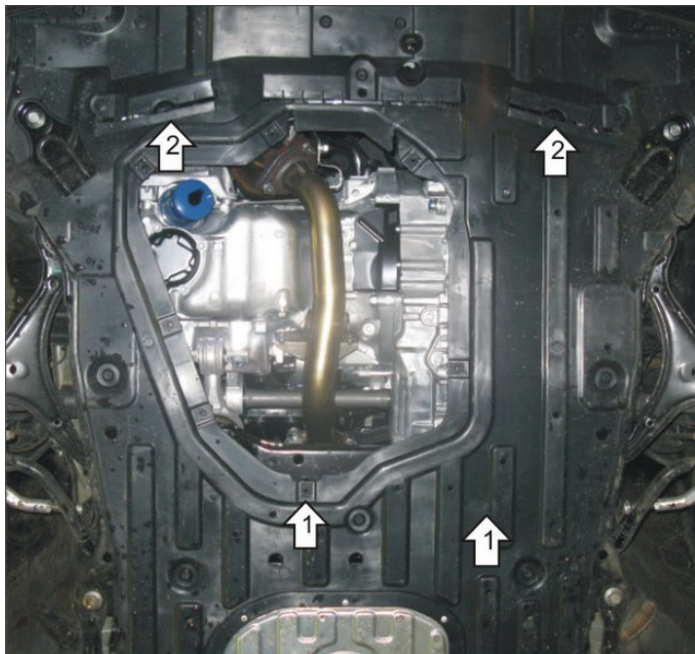

## Автомобиль с защитой

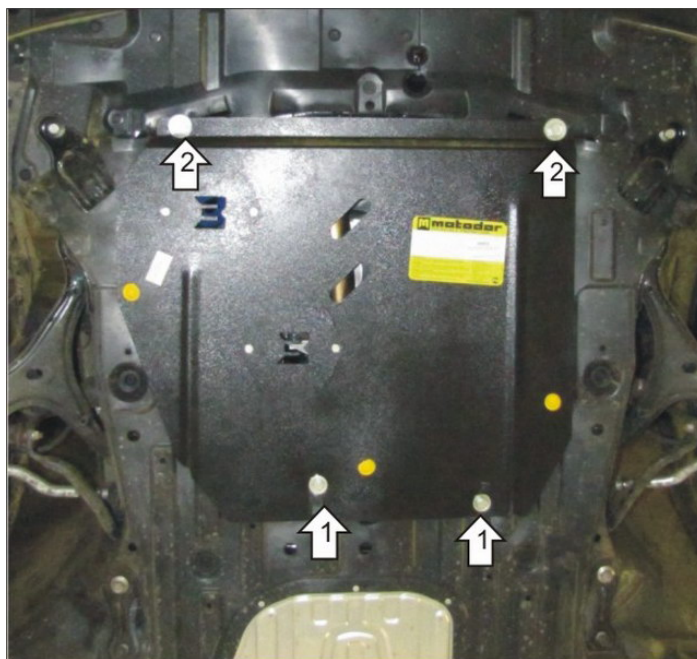

## Порядок установки

Снять силиuminувую часть пыльника.

1. Установить задние точки защиты, при необходимости сделав пазы в пыльнике, при помощи ПР 80x20x6 М10, Болтов М10x30, Шайб 10 и Гроверов 10.

2. Установить передние точки защиты в штатные резьбовые отверстия в подрамнике, при необходимости сделав отверстия в пыльнике, при помощи Болтов М12x35x1,25, Шайб 12 и Гроверов 12.

Появились вопросы по установке? Заходите на сайт: [motodor.pro](http://motodor.pro) или звоните! 8-800-333-01-47

Версия инструкции от 19.02.2016 9:07:41