

Защищаемые агрегаты: Двигатель, Коробка переключения передач

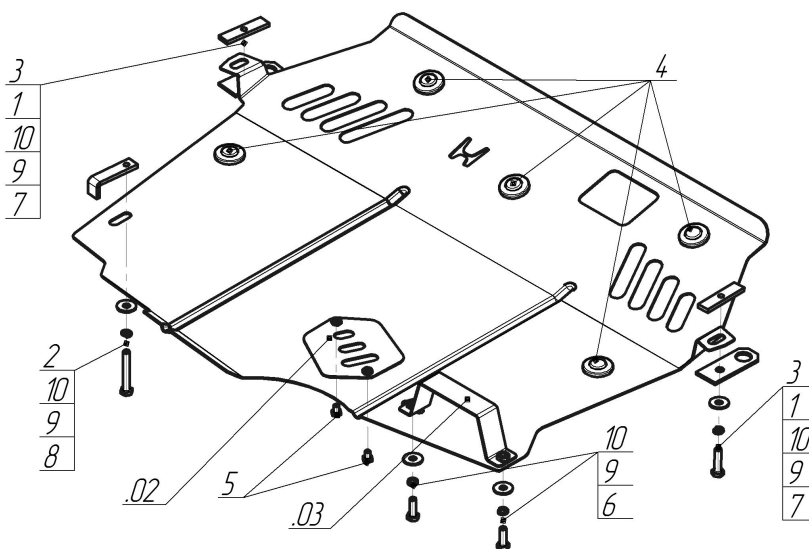











Материал защиты: 2 мм, Сталь



Марка	Модель	Объем	Год выпуска	Марка	Модель	Объем	Год выпуска
Honda	Accord VIII	2.0, 2.4	2008-2012	Honda	Accord VIII	2.0, 2.4	2008-2012



### Комплект крепежа

02		Балка		4		Демпфер жёлтый	3 шт
03		Балка		5		Болт DIN 933 – 8.8 08x010	2 шт
1		Петля буксировочная_000603	2 шт	6		Болт DIN 933 – 8.8 10x030	2 шт
10		Шайба кузов. DIN 9021 M 10 *200*	5 шт	7		Болт DIN 933 – 8.8 10x040	2 шт
2		ПЗ 79x20x6 A60 M10	1 шт	8		Болт DIN 933 – 8.8 10x070	1 шт
3		ПР 80x20x6 M10	2 шт	9		Шайба Гровера DIN 127 M10	5 шт

## Автомобиль без защиты

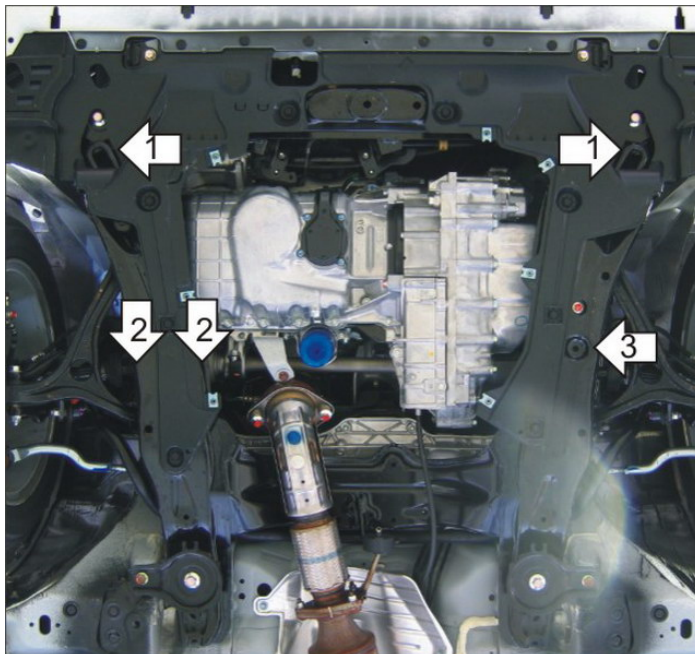

## Автомобиль с защитой

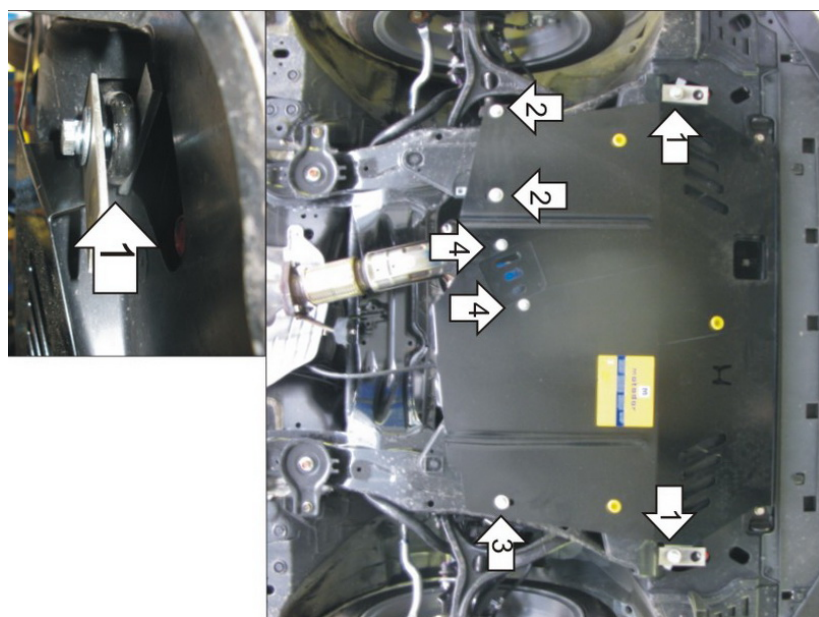

## Порядок установки

1. Перед установкой необходимо снять алюминиевую часть пыльника. Прикрепить к буксировочным проушинам передние точки Защиты при помощи ПР 80x20x6 M10, Болтов M10x40 с Шайбами и Гр. Шайбами 10. Совместно с передними точками установить буксировочные петли из комплекта крепежа.
2. Прикрепить сзади справа Защиту при помощи Скобы, накинув её на подрамник и закрепив Болтами M10x30 с Шайбами и Гр. Шайбами 10.
3. Прикрепить сзади слева Защиту в штатное сквозное отверстие в подрамнике при помощи ПЗ 79x20x6 M10 и Болта M10x70 с Шайбой и Гр. Шайбой 10.
4. Прикрепить Лючок к защите. Затянуть весь крепеж.

Появились вопросы по установке? Заходите на сайт: [motodor.pro](http://motodor.pro) или звоните! 8-800-333-01-47

Версия инструкции от 19.02.2016 9:07:01