

Защищаемые агрегаты: Двигатель, Коробка переключения передач

Материал защиты: 2 мм, Сталь



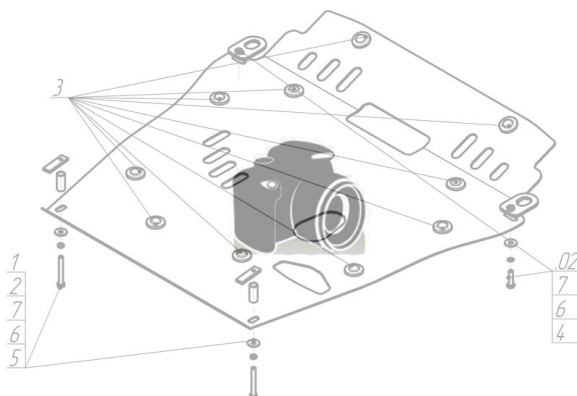

Марка	Модель	Объем	Год выпуска	Марка	Модель	Объем	Год выпуска
Honda	Civic VI	1.5	1995-2001	Honda	Civic VI	1.6	1995-2001
Honda	Civic VI	1.2, 1.4, 1.5, 1.6, 1.7, 1.8, 2.0	1995-2001	Rover	400	1.6, 2.0	1995-2000

Изображение отсутствует



### Комплект крепежа

1		Уголок A25 M10	4		Гайка DIN 934 M 08	2 шт	
10		Шайба Гровера DIN 127 M10	4 шт	5		Шайба Гровера DIN 127 M08	2 шт
11		Шайба кузов. DIN 9021 M 10 *200*	4 шт	6		Шайба кузов. DIN 9021 M 08 *200*	2 шт
12		Шайба кузов. DIN 9021 M 14	1 шт	7		Болт DIN 933 – 8.8 10x020	2 шт
2		КР 50 A10 M8x30		8		Болт DIN 933 – 8.8 10x030	1 шт
3		Петля буксировочная_000603	1 шт	9		Болт DIN 933 – 8.8 10x035	1 шт

## Автомобиль без защиты

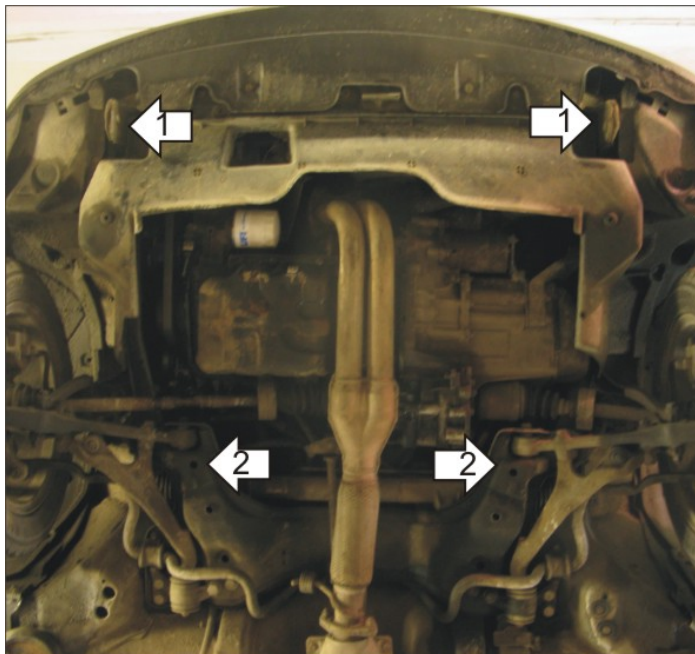

## Автомобиль с защитой

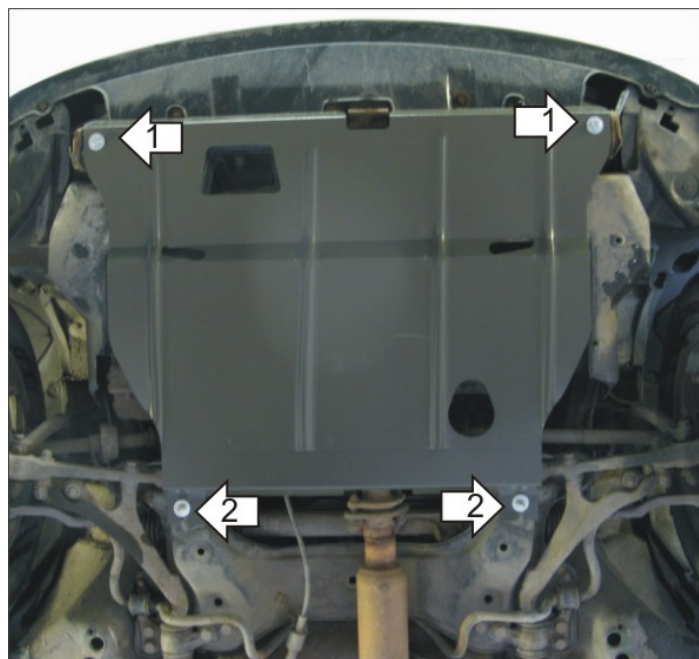

## Порядок установки

1. Установить на буксировочные проушины Уголки A25 M10 при помощи Петли буксировочной, Болта M10x30, Болта M10x40, Шайбы 14, Шайб 10 и Гроверов 10.
2. Установить на поперечную балку передней подвески задние точки Защиты при помощи КР 50 A10 M8x30, Гаек M8, Шайб 8 и Гроверов 8.
3. Установить на ранее установленные Уголки задние точки крепления Защиты при помощи Болтов M10x20, Шайб 10 и Гроверов 10.

Появились вопросы по установке? Заходите на сайт: [motodor.pro](http://motodor.pro) или звоните! 8-800-333-01-47

Версия инструкции от 19.02.2016 9:05:48