

Защищаемые агрегаты: Двигатель, Коробка переключения передач, Радиатор

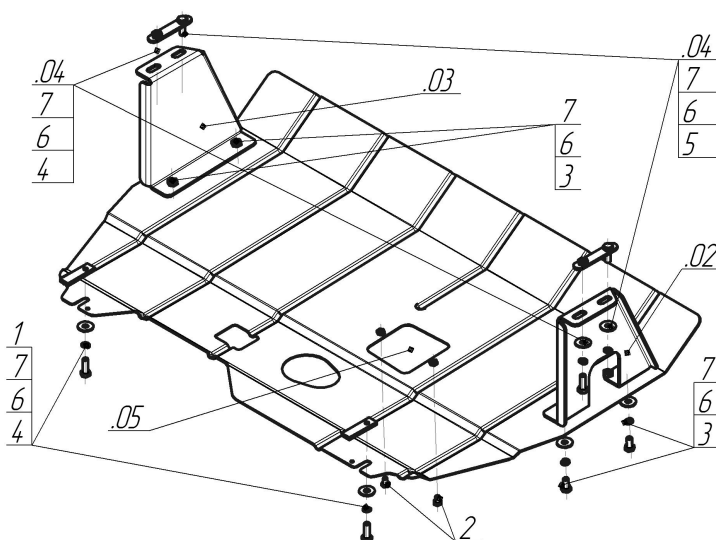









Материал защиты: 2 мм, Сталь



Марка	Модель	Объем	Год выпуска	Марка	Модель	Объем	Год выпуска
Ford	Tourneo Custom	2.2	2013-н.в.	Ford	Transit	2.2	2013-н.в.



Комплект крепежа

02		Балка		3		Болт DIN 933 – 8.8 10x020	4 шт
03		Балка		4		Болт DIN 933 – 8.8 10x030	4 шт
04		Балка		5		Гайка DIN 934 M 10x1,25	
05		Балка		6		Шайба Гровера DIN 127 M10	10 шт
1		ПР 70x20x6 A15 M10	2 шт	7		Шайба кузов. DIN 9021 M 10 *200*	10 шт
2		Болт DIN 933 – 8.8 08x010	2 шт				

Автомобиль без защиты

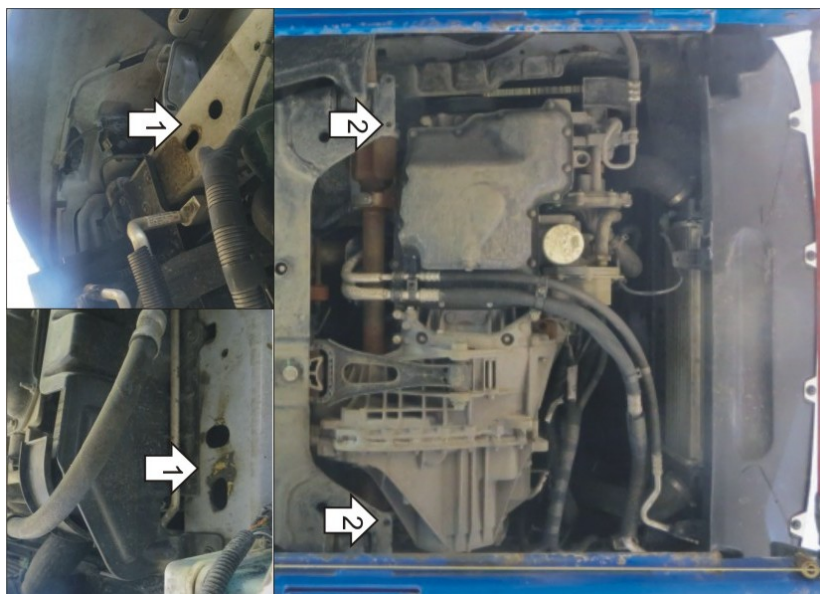

Автомобиль с защитой

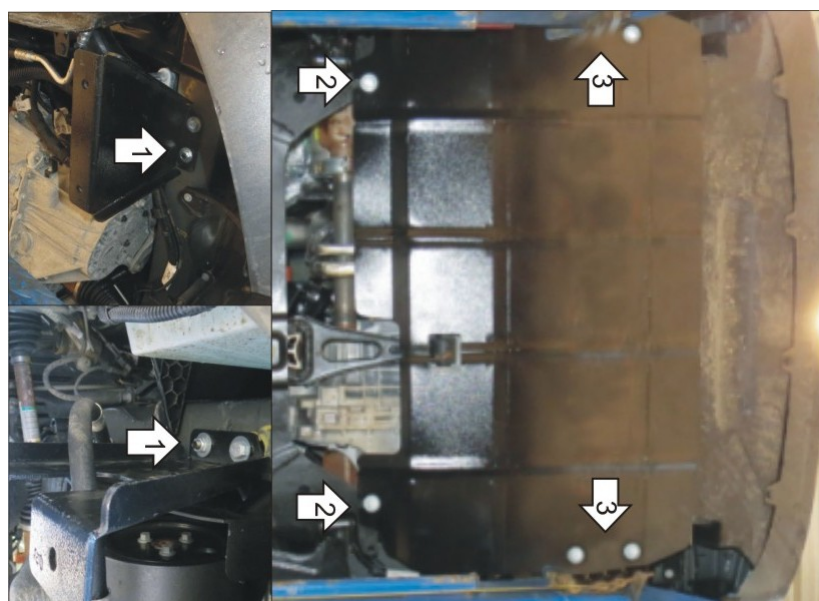

Порядок установки

1. В отверстия в лонжеронах установить Кронштейны при помощи Закладных, Болтов М10х30, Гаяк М10 с Шайбами и гр. Шайбами 10.
2. Над отверстиями в подрамнике заложить планки ПР70х20х6 М10, наживить на них Болты М10х30 с Шайбами и Гр. Шайбами 10, установить на них задние точки крепления Щита.
3. Прикрепить Щит к Кронштейнам при помощи Болтов М10х20 с Шайбами 10 и Гр. Шайбами 10. Затянуть весь крепеж.

Появились вопросы по установке? Заходите на сайт: motodor.pro или звоните! 8-800-333-01-47

Версия инструкции от 19.02.2016 9:05:33