

Защищаемые агрегаты: Двигатель, Коробка переключения передач

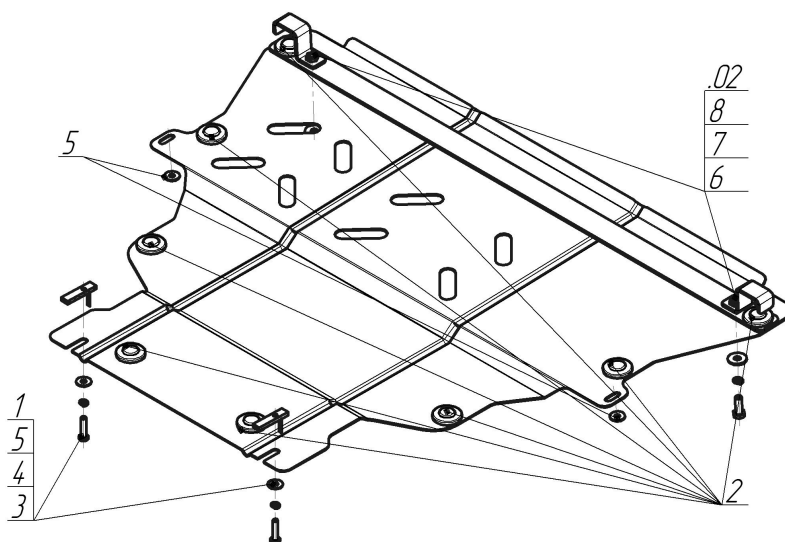





Материал защиты: 2 мм, Сталь



Марка	Модель	Объем	Год выпуска
Ford	Kuga	1.6, 2.5	2013-н.в.



## Комплект крепежа

02		Балка		5		Шайба кузов. DIN 9021 M 08 *200*	4 шт
1		ПУ 60x14x6 A20 B10 M8	2 шт	6		Болт DIN 933 – 8.8 10x030	2 шт
2		Демпфер жёлтый	8 шт	7		Шайба Гровера DIN 127 M10	2 шт
3		Болт DIN 933 – 8.8 08x035	2 шт	8		Шайба кузов. DIN 9021 M 10 *200*	2 шт
4		Шайба Гровера DIN 127 M08	2 шт				

## Автомобиль без защиты

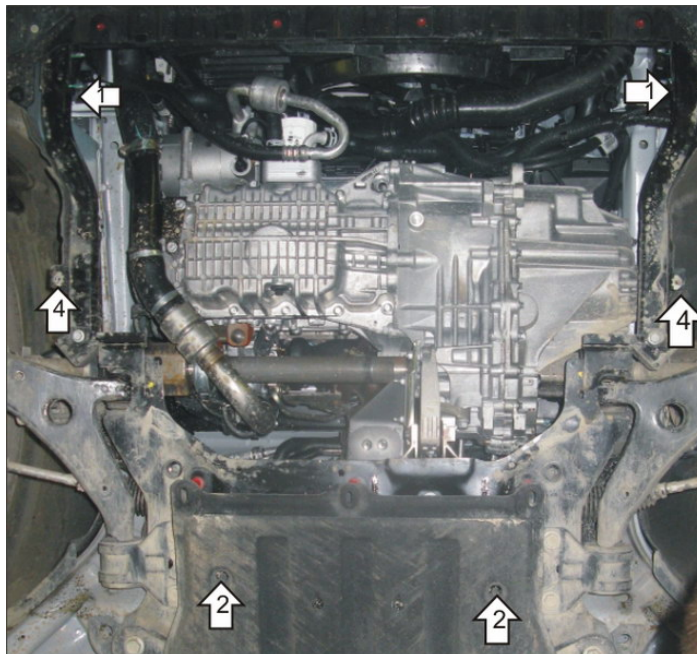

## Автомобиль с защитой

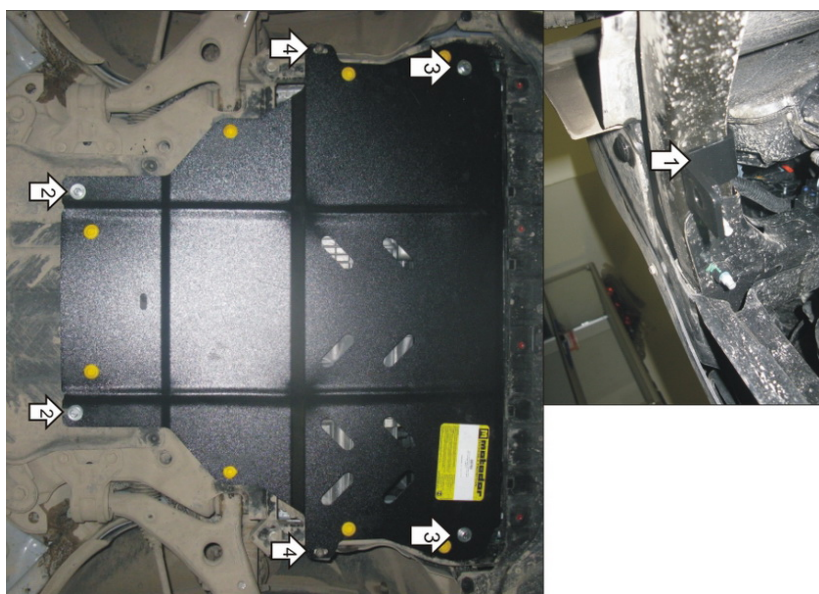

## Порядок установки

Снять переднюю часть пыльника.

1. Установить на продольные балки автомобиля Прижим.

2. Установить задние точки защиты к подрамнику а/м при помощи ПУ 60x14x6 А20В10 М8; Болтов М8x35, Шайб 8 И 10 и Гроверов 10.

3. Установить переднюю часть Защиты к ранее установленным Прижимам при помощи Болтов М10x30, Шайб 10 и Гроверов 10.

4. Установить среднюю часть Защиты к боковым пыльникам при помощи штатных саморезов.

Появились вопросы по установке? Заходите на сайт: [motodor.pro](http://motodor.pro) или звоните! 8-800-333-01-47

Версия инструкции от 19.02.2016 9:09:54