



Инструкция по установке

Артикул **00750**

Защищаемые агрегаты: Двигатель, Коробка переключения передач, Масляный Фильтр

Материал защиты: 2 мм, Сталь



Марка	Модель	Объем	Год выпуска
Ford	Explorer (u502)	3.5	2010-н.в.

Изображение отсутствует

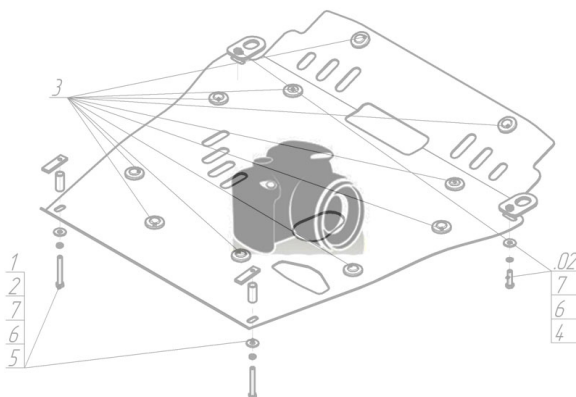

Комплект крепежа

1		ПЗ 56x20x6 A30 M10	1 шт	7		Шайба кузов. DIN 9021 M 08 *200*	1 шт
2		ПЗ 61x20x6 A40 M10	2 шт	8		Болт DIN 933 – 8.8 10x020	1 шт
3		Демпфер жёлтый	2 шт	9		Болт DIN 933 – 8.8 10x030	5 шт
4		Болт DIN 933 – 8.8 08x010	2 шт	10		Болт DIN 933 – 8.8 10x100	2 шт
5		Болт DIN 933 – 8.8 08x020	1 шт	11		Шайба Гровера DIN 127 M10	8 шт
6		Шайба Гровера DIN 127 M08	1 шт	12		Шайба кузов. DIN 9021 M 10 *200*	8 шт

Автомобиль без защиты

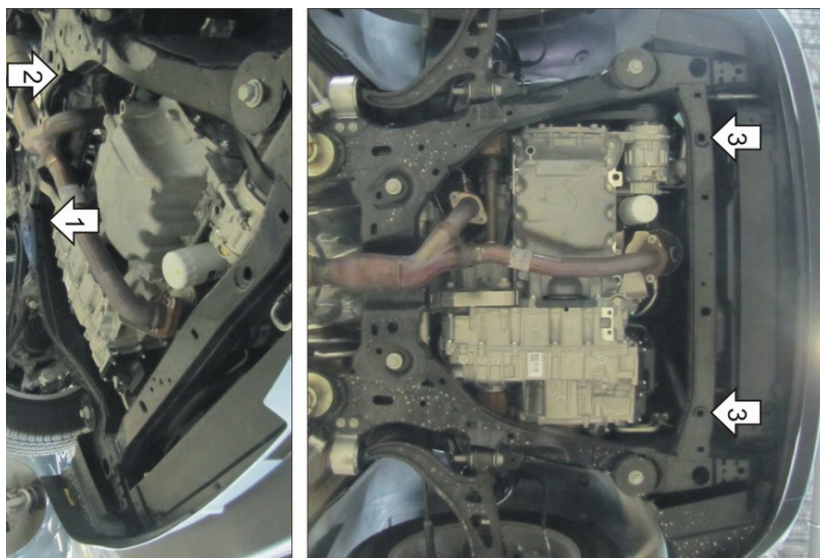

Автомобиль с защитой

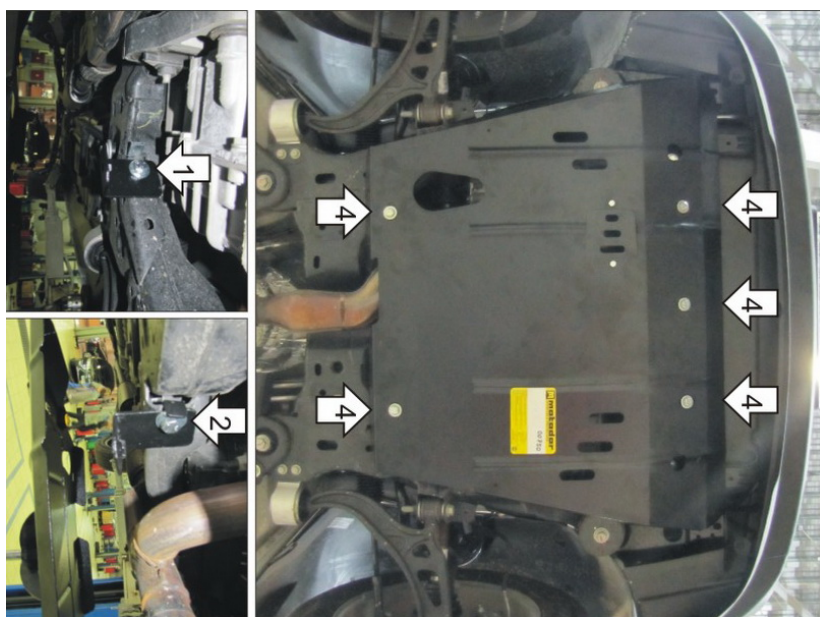

Порядок установки

1. Установить в отверстие подрамника Уголок Левый при помощи ПЗ 56x20x6 A30 M10, Болта M10x20, Шайбы 10 и Гровера 10.
2. Установить в отверстие подрамника Уголок Правый при помощи Планки с загибом, Болта M8x20, Шайбы 8 и Гровера 8.
3. Установить в сквозные отверстия поперечной балки подрамника Балку при помощи ПЗ 61x20x6 A40 M10, Болтов M10x100, Шайб 10 и Гроверов 10.
4. Установить на ранее закрепленные Уголки и Балку защиту при помощи Болтов M10x30, Шайб 10 и Гроверов 10.

Появились вопросы по установке? Заходите на сайт: oootrio.ru или звоните! 8-800-333-01-47

[Версия инструкции от](#)