

Защищаемые агрегаты: Двигатель, Коробка переключения передач

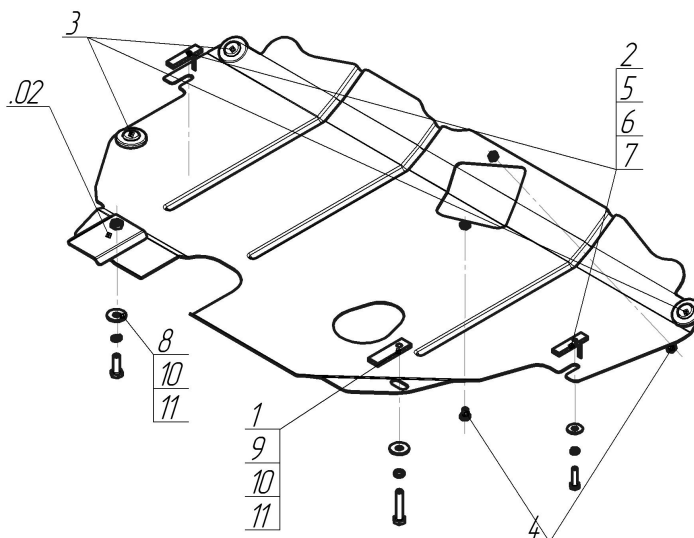











Материал защиты: 2 мм, Сталь



Марка	Модель	Объем	Год выпуска	Марка	Модель	Объем	Год выпуска
Ford	Galaxy	1.8, 2.0, 2.2, 2.3	2006-2010	Ford	Mondeo IV	1.6, 1.8, 2.0, 2.2, 2.3	2007-2010
Ford	Galaxy	2.0, 2.2	2010-н.в.	Ford	Mondeo IV	1.6, 2.0, 2.3, 2.5	2010-2015
Ford	Galaxy	2.0	2006-2010	Ford	S-max	1.8, 2.0, 2.2, 2.3, 2.5	2006-н.в.



Комплект крепежа

02		Балка		4		Болт DIN 933 – 8.8 08x010	2 шт
1		ПР 70x20x6 A15 M10	1 шт	5		Болт DIN 933 – 8.8 08x030	2 шт
10		Шайба Гровера DIN 127 M10	2 шт	6		Шайба Гровера DIN 127 M08	2 шт
11		Шайба кузов. DIN 9021 M 10 *200*	2 шт	7		Шайба кузов. DIN 9021 M 08 *200*	2 шт
2		ПУ 60x14x6 A20 B10 M8	2 шт	8		Болт DIN 933 – 8.8 10x030	1 шт
3		Демпфер жёлтый	3 шт	9		Болт DIN 933 – 8.8 10x050	1 шт

Автомобиль без защиты

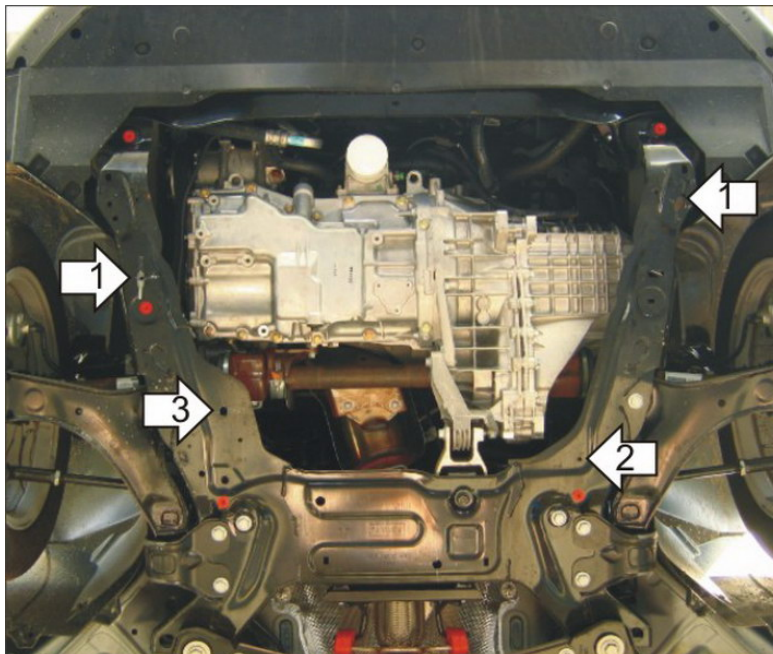

Автомобиль с защитой

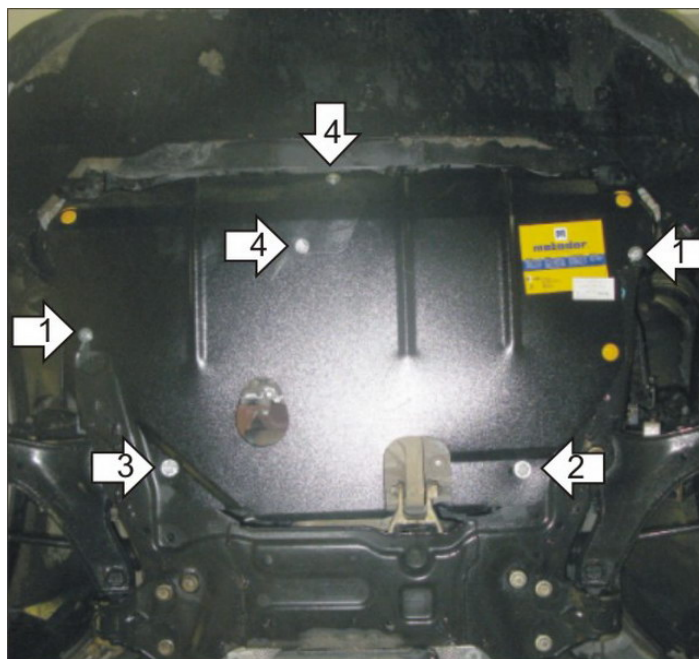

Порядок установки

1. Снять пластиковый пыльник. Установить в отверстия подрамника переднюю часть Защиты при помощи ПУ 60x14 A20B10 M8, Болтов M8x30, Шайб 8 и Гроверов 8.
2. Установить на подрамник правую заднюю часть Защиты при помощи Прижима, Болта M10x50, Шайбы 10 и Гровера 10.
3. Установить в сквозные отверстия подрамника левую заднюю часть Защиты, придерживая через сливное отверстие ПР 70x20x6 A15 M10, при помощи Болта M10x50, Шайбы 10 и Гровера 10.
4. Установить на Защиту Крышку Люка при помощи Болтов M8x16, Шайб 8 и Гроверов 8.

Появились вопросы по установке? Заходите на сайт: motodor.pro или звоните! 8-800-333-01-47

Версия инструкции от 19.02.2016 9:01:20