

Защищаемые агрегаты: Двигатель, Коробка переключения передач

Материал защиты: 2 мм, Сталь







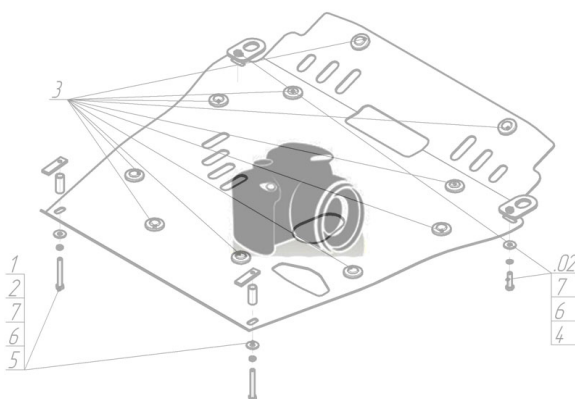







Марка	Модель	Объем	Год выпуска	Марка	Модель	Объем	Год выпуска
Citroen	ZX	1.4, 1.6	1991-1997	Peugeot	306	1.4, 1.6	1993-2001
Peugeot	306	1.4, 1.6	1993-2001	Peugeot	306	1.4, 1.6	1993-2001

Изображение отсутствует



Комплект крепежа

1		Уголок А15 М10		4		Болт DIN 933 – 8.8 08x030	3 шт
10		Шайба Гровера DIN 127 М10	4 шт	5		Гайка DIN 934 М 08	2 шт
11		Шайба кузов. DIN 9021 М 10 *200*	4 шт	6		Шайба Гровера DIN 127 М08	7 шт
12		Шайба кузов. DIN 9021 М 14	2 шт	7		Шайба кузов. DIN 9021 М 08 *200*	7 шт
2		КЛ 51x20 А40 М8	3 шт	8		Болт DIN 933 – 8.8 10x020	2 шт
3		Болт DIN 933 – 8.8 08x020	2 шт	9		Болт DIN 933 – 8.8 10x030	2 шт

Автомобиль без защиты



Автомобиль с защитой



Порядок установки

- 1 Установить на транспортные проушины Уголки А15 при помощи при помощи Болтов М10х30, Шайб 14, Шайб 10 и Гроверов 10.
- 2 Установить на отверстия рамки радиатора клипсы КЛ 51х20 М8
- 3 Прикрепить кронштейны к защите при помощи Болтов М8х20
- 4 Установить задние точки крепления щита, заложив в отверстия подрамника а/м ПШ 70х14 М8х30, и закрепив их Гайков М8, Шайбами 8 и Гроверами 8
- 5 Установить передние точки крепления щита на установленные ранее уголки А15 и клипсы Болтами М10х20, Шайбами 10 и Гроверами 10 и Болтами М8х30, Шайбами 8 и Гроверами 8 соответственно.
- 6 Все резьбовые соединения затянуть.

Появились вопросы по установке? Заходите на сайт: motodor.pro или звоните! 8-800-333-01-47

Версия инструкции от 19.02.2016 8:53:19