



## Инструкция по установке

Артикул **00224**

Защищаемые агрегаты: Двигатель, Коробка переключения передач, Пневмогидроусилитель, Рулевые тяги

Материал защиты: 2 мм, Сталь



Марка	Модель	Объем	Год выпуска
BMW	3 (e90)	2.0	2008-2011

### Изображение отсутствует

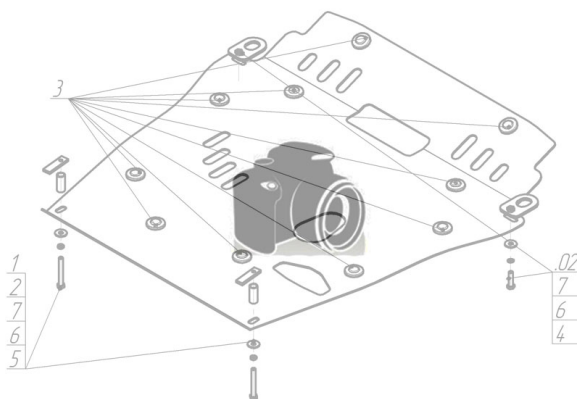

#### Комплект крепежа

1		ПУ 60x14x6 A20 B10 M8	2 шт	5		Шайба кузов. DIN 9021 M 08 *200*	7 шт
10		Шайба кузов. DIN 9021 M 10 *200*	8 шт	6		Болт DIN 933 – 8.8 10x020	4 шт
2		Болт DIN 933 – 8.8 08x020	5 шт	7		Болт DIN 933 – 8.8 10x035	4 шт
3		Болт DIN 933 – 8.8 08x030	2 шт	8		Втулка шестигранная M10	4 шт
4		Шайба Гровера DIN 127 M08	7 шт	9		Шайба Гровера DIN 127 M10	8 шт

## Автомобиль без защиты

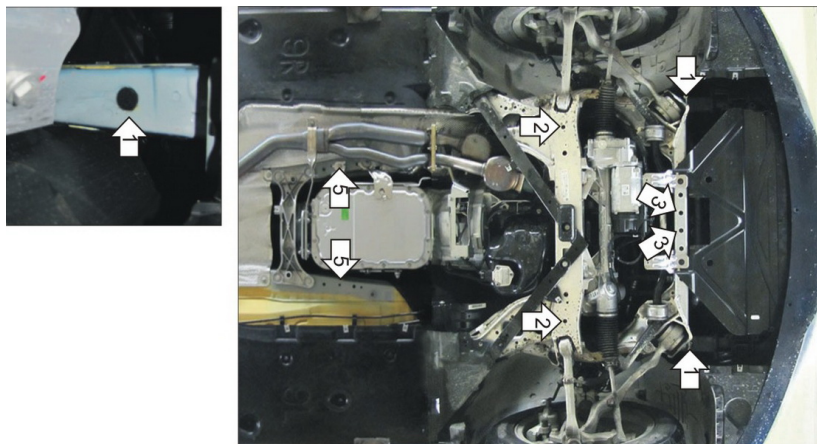

## Автомобиль с защитой

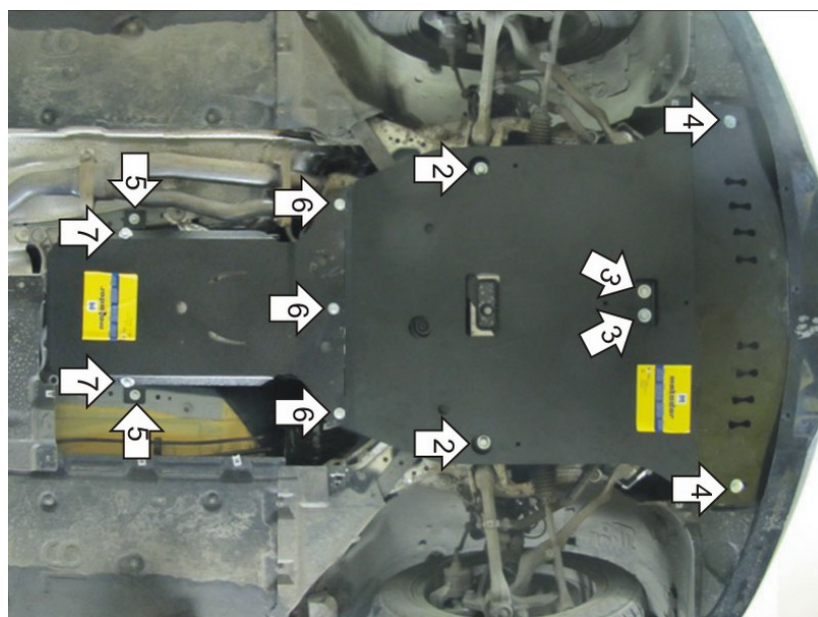

## Порядок установки

1. Снять штатные пластиковые пыльники двигателя и КПП. Установить на лонжероны Кронштейны при помощи ПУ 60x14x6 A20B10 M8, Болтов M8x30, Шайб 8 и Гроверов 8.
2. Установить на подрамник задние точки первого щита при помощи Втулок шестигранных M10, Болтов M10x35, Шайб 10 и Гроверов 10.
3. Установить на подрационарную балку средние точки первого щита при помощи Втулок шестигранных M10, Болтов M10x35, Шайб 10 и Гроверов 10.
4. Установить на ранее установленные Кронштейны передние точки первого щита при помощи Болтов M10x20, Шайб 10 и Гроверов 10.
5. Установить на штатные резьбовые отверстия продольных балок кузова Кронштейны при помощи Болтов M8x20, Шайб 8 и Гроверов 8.
6. Установить на резьбовые отверстия первого щита передние точки второго щита при помощи Болтов M8x20, Шайб 8 и Гроверов 8.
7. Установить на ранее установленные Кронштейны задние точки второго щита при помощи Болтов M10x20, Шайб 10 и Гроверов 10.

Появились вопросы по установке? Заходите на сайт: [motodor.pro](http://motodor.pro) или звоните! 8-800-333-01-47

Версия инструкции от 19.02.2016 8:57:42