

Защищаемые агрегаты: Двигатель, Коробка переключения передач

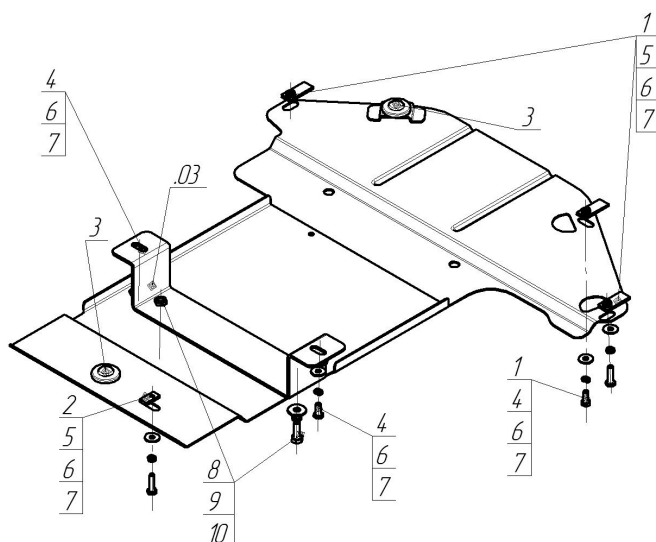









Материал защиты: 2 мм, Сталь



Марка	Модель	Объем	Год выпуска	Марка	Модель	Объем	Год выпуска
BMW	3 (e90)	2.0	2008-2011	BMW	3 (e91)	2.0	2008-2011



Комплект крепежа

03		Балка		5		Болт DIN 933 – 8.8 08x030	3 шт
1		КЛ 51x20 A40 M8	3 шт	6		Шайба Гровера DIN 127 M08	6 шт
10		Шайба кузов. DIN 9021 M 10 *200*	4 шт	7		Шайба кузов. DIN 9021 M 08 *200*	6 шт
2		ПР 30x14x5 A10 M8	1 шт	8		Болт DIN 933 – 8.8 10x030	2 шт
3		Демпфер жёлтый	2 шт	9		Шайба Гровера DIN 127 M10	2 шт
4		Болт DIN 933 – 8.8 08x020	3 шт				

Автомобиль без защиты

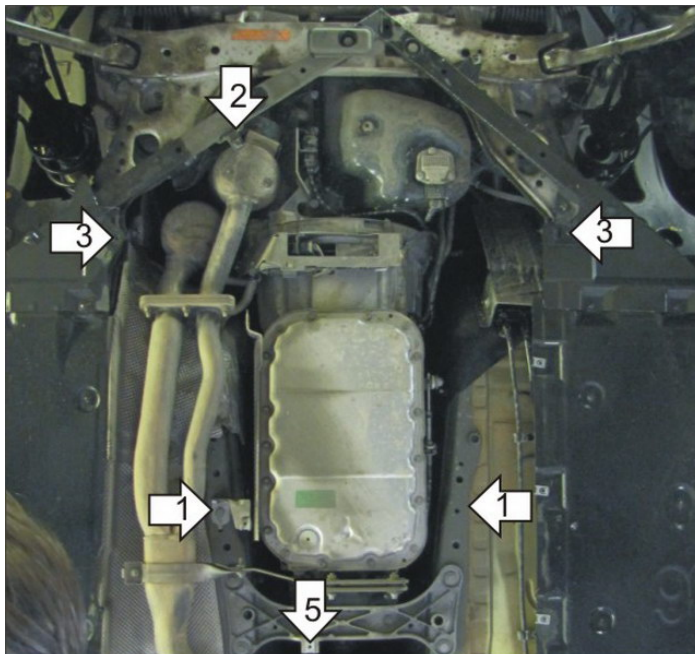

Автомобиль с защитой

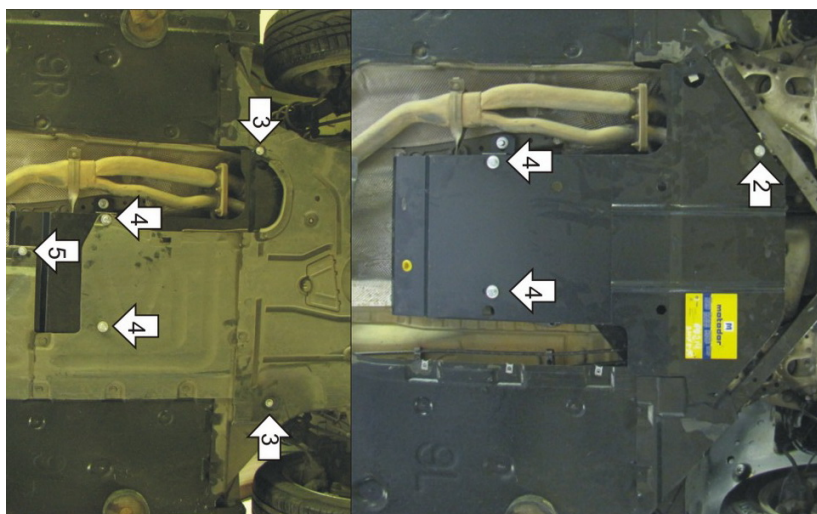

Порядок установки

1. Снять штатный пластиковый пыльник. Установить на штатные точки крепления в кузове Балку при помощи Болтов M8x20, Шайб 8 и Гроверов 8.
2. Установить на косую балку поперечной прочности переднюю точку крепления Защиты при помощи КЛ 51x20 A40 M8, Болта M8x20, Шайбы 8 и Гровера 8.
3. Установить штатный пластиковый пыльник совместно с Защитой на прежние точки крепления пыльника при помощи КЛ 51x20 A40 M8, Болтов M8x30, Шайб 8 и Гроверов 8.
4. Просверлить отверстия в пыльнике напротив приварных гаек крепления Защиты к Балке. Установить средние точки крепления Защиты на ранее установленную Балку при помощи Болтов M10x20, Шайб 10 и Гроверов 10.
5. Установить на балку опоры КПП заднюю точку крепления Защиты совместно с точкой крепления пыльника при помощи ПР 30x14x5 A10 M8, Болта M8x30, Шайб 8 и Гроверов 8.

Появились вопросы по установке? Заходите на сайт: motodor.pro или звоните! 8-800-333-01-47

Версия инструкции от 19.02.2016 9:07:46