

Защищаемые агрегаты: Двигатель, Коробка переключения передач, Гидроусилитель руля

Материал защиты: 2 мм, Сталь







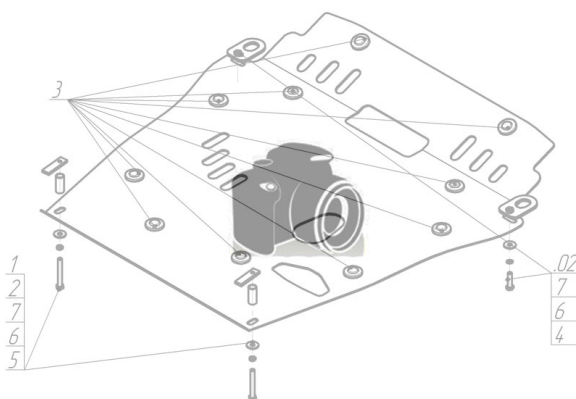





Марка	Модель	Объем	Год выпуска	Марка	Модель	Объем	Год выпуска
Audi	A6	2.0, 2.8, 3.0	2011-н.в.	Audi	A6 Allroad	3.0	2012-н.в.
Audi	A6	2.0, 2.8, 3.0	2011-н.в.				

Изображение отсутствует



Комплект крепежа

1		КЛ 51x20 A40 M8	8 шт	5		Демпфер жёлтый	5 шт
10		Шайба кузов. DIN 9021 M 08 *200*	12 шт	6		Болт DIN 933 – 8.8 08x030	8 шт
11		Шайба кузов. DIN 9021 M 10 *200*	4 шт	7		Болт DIN 933 – 8.8 08x050	2 шт
2		ПР 30x14x5 A10 M8	2 шт	8		Болт DIN 933 – 8.8 08x060	2 шт
3		Проставка 25	2 шт	9		Шайба Гровера DIN 127 M08	12 шт
4		Проставка 35	2 шт				

Автомобиль без защиты

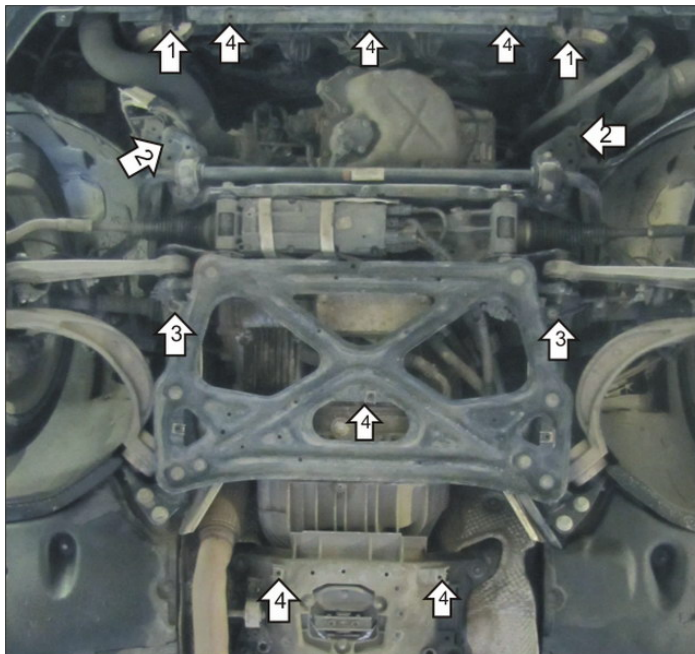

Автомобиль с защитой

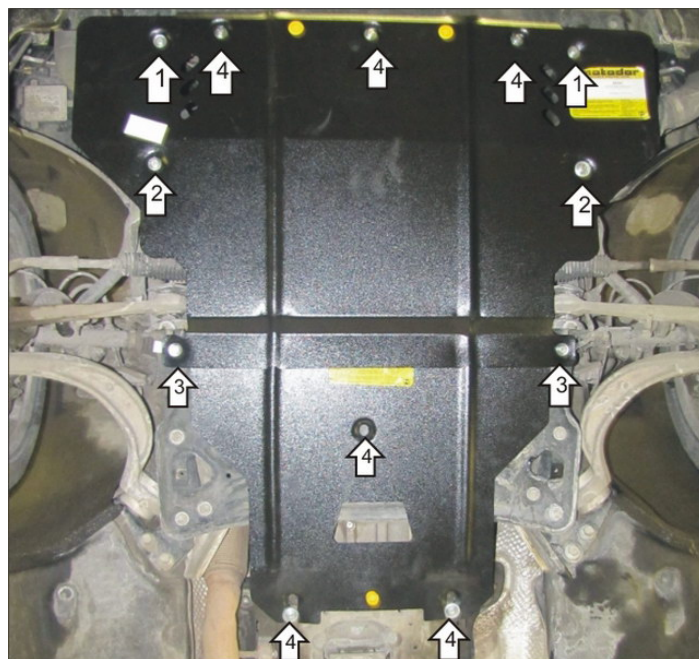

Порядок установки

Снять центральную часть пыльника, если она имеется.

1. Установить передние точки переднего щита, при помощи ПР 30x14 М8, Проставок 25, Болтов М8x50, Шайб 8 и Гроверов 8.
2. Установить средние точки переднего щита в штатные резьбовые отверстия в подрамнике при помощи Болтов М8x60, Проставок 35, Шайб 8 и Гроверов 8.
3. Установить передние точки заднего щита и задние точки переднего щита, заведя задний щит под передний при помощи КЛ 51x20 м8, Болтов М8x30, Шайб 8 и Гроверов 8, предварительно удалив клипсы от крепления пыльника и заменив их КЛ 51x20 М8, Проложить между приварными кронштейнами заднего щита и кузовом а/м по 2е шайбы 10.
4. Используя КЛ 51x20 М8, Болты М8x30, Шайбы 8 и Гроверы 8 установить оставшиеся точки крепления щитов к кузову а/м.

Появились вопросы по установке? Заходите на сайт: motodor.pro или звоните! 8-800-333-01-47

Версия инструкции от 19.02.2016 8:52:28