

Защищаемые агрегаты: Двигатель, Коробка переключения передач, Радиатор

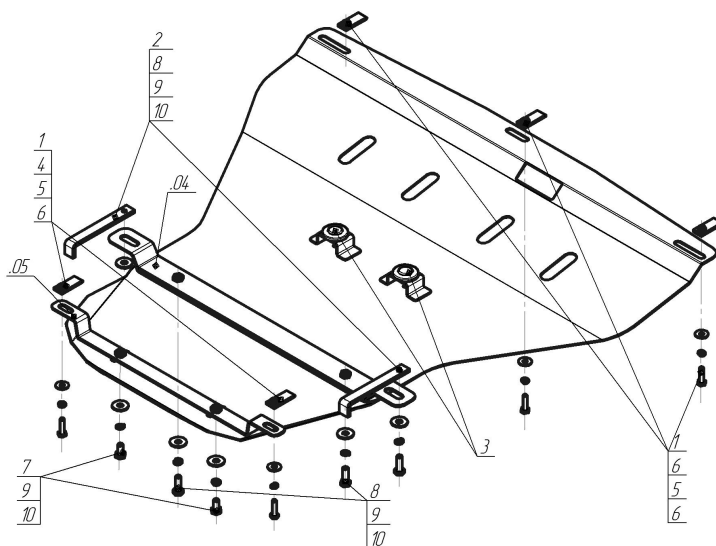











Материал защиты: 2 мм, Сталь



| Марка | Модель | Объем | Год выпуска | Марка | Модель | Объем | Год выпуска |
|-------|--------|--|-------------|-------|--------|---|-------------|
| Audi | A4 | 1.6, 1.8, 1.9, 2.0, 2.4, 2.5, 3.0, 4.2 | 2000-2004 | Audi | A4 | 1.6, 1.8, 1.9, 2.0, 2.5, 2.7, 3.0, 3.2, 4.2 | 2004-2007 |
| Audi | A4 | 1.6, 1.8, 1.9, 2.0, 2.4, 2.5, 3.0, 4.2 | 2000-2004 | Audi | A4 | 1.6, 1.8, 1.9, 2.0, 2.5, 2.7, 3.0, 3.2, 4.2 | 2004-2007 |



Комплект крепежа

| | | | | | | | |
|----|---|----------------------------------|------|---|---|----------------------------------|------|
| 04 |  | Балка | | 4 |  | Болт DIN 933 – 8.8 08x030 | 5 шт |
| 05 |  | Балка | | 5 |  | Шайба Гровера DIN 127 M08 | 5 шт |
| 1 |  | КЛ 51x20 A40 M8 | 5 шт | 6 |  | Шайба кузов. DIN 9021 M 08 *200* | 5 шт |
| 10 |  | Шайба кузов. DIN 9021 M 10 *200* | 6 шт | 7 |  | Болт DIN 933 – 8.8 10x020 | 2 шт |
| 2 |  | ПЗ 151x20x6 A130 M10 | 2 шт | 8 |  | Болт DIN 933 – 8.8 10x030 | 4 шт |
| 3 |  | Демпфер жёлтый | 2 шт | 9 |  | Шайба Гровера DIN 127 M10 | 6 шт |

Автомобиль без защиты

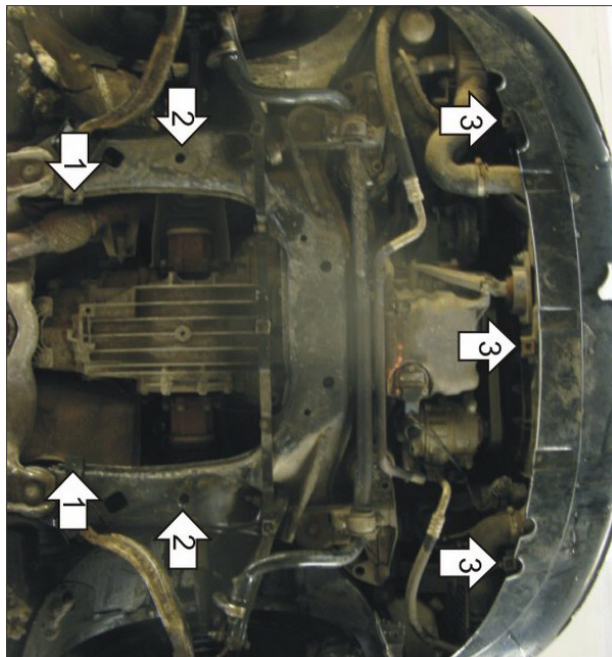

Автомобиль с защитой

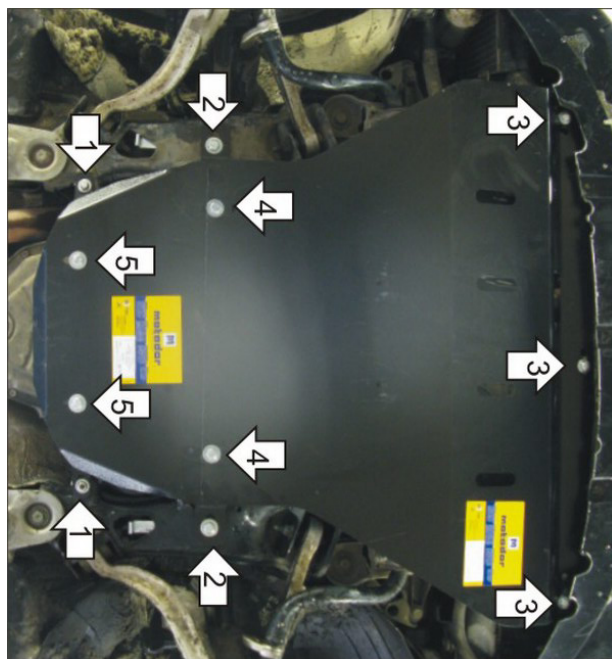

Порядок установки

1. Снять пластиковый пыльник. Установить на приварные 'ушки' подрамника КПП Балку 2 при помощи КЛ 51x20 А40 М8, Болтов М8x30, Шайб 8 и Гроверов 8.
2. Установить на подрамник КПП Балку 1 при помощи ПЗ 151x20x6 А130 М10, Болтов М10x30, Шайб 10 и Гроверов 10.
3. Установить на пластиковый подрамник радиатора передние точки крепления Защиты при помощи КЛ 51x20 А40 М8, Болтов М8x30, Шайб 8 и Гроверов 8.
4. Установить на ранее установленную Балку 1 средние точки крепления Защиты при помощи Болтов М10x30, Шайб 10 и Гроверов 10.
5. Установить на ранее установленную Балку 2 задние точки крепления Защиты при помощи Болтов М10x20, Шайб 10 и Гроверов 10.

Появились вопросы по установке? Заходите на сайт: motodor.pro или звоните! 8-800-333-01-47

Версия инструкции от 19.02.2016 9:03:02